

САМ

2'09

ISSN 0869-7604



www.master-sam.ru

ЖУРНАЛ ДОМАШНИХ МАСТЕРОВ

НАВЕЯНО
СКАЗКОЙ

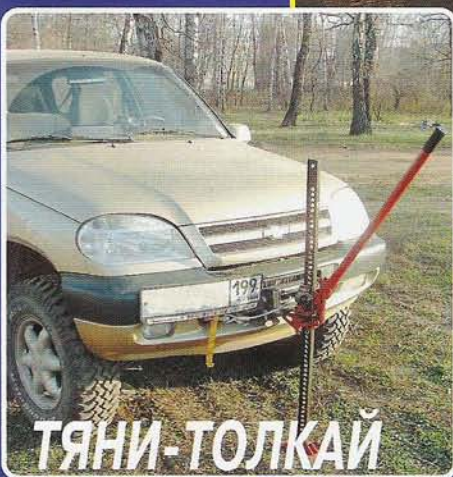
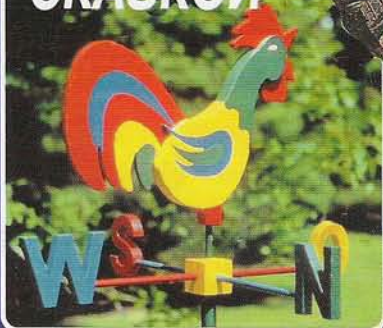

ТЯНИ-ТОЛКАЙ
ИЗ «ШЕВРОЛЕ»

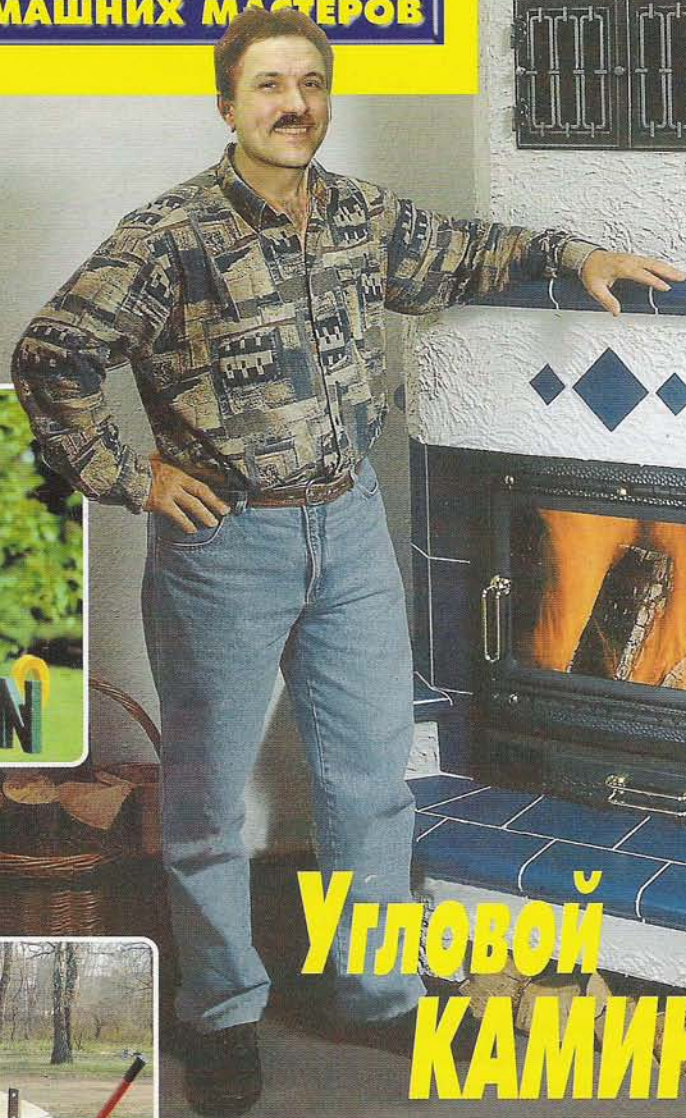

Угловой
КАМИН

МОНТИРУЕМ
ДУШ



- Подарок защитнику Отечества
- Шторы в гостиную
- Эстакада для мини-техники
- Декорирование зеркал
- Элегантный буфет из сосны
- Пэчворк снова в моде

САМИ Делаем САМИ Делаем САМИ Делаем САМИ

gardentool 2009

ИНСТРУМЕНТ ДЛЯ ПРОЦВЕТЕНИЯ!



meet your business

garden
tool

3-я МЕЖДУНАРОДНАЯ СПЕЦИАЛИЗИРОВАННАЯ ВЫСТАВКА ИНСТРУМЕНТА, ТЕХНИКИ И ОБОРУДОВАНИЯ ДЛЯ БЛАГОУСТРОЙСТВА САДОВ И ПАРКОВ

РАЗДЕЛЫ ВЫСТАВКИ

Инструмент и оборудование для садово-парковых работ

- ручной инструмент
- бензоинструмент
- электроинструмент
- средства механизации:
культиваторы, газонокосилки

Оборудование для благоустройства садов и парков

- элементы ландшафтного дизайна
- садовая мебель, заборы и ограды
- элементы декора

Инженерные системы для садов и парков

- системы полива и опрыскивания
- системы наружного освещения
- оборудование
для фонтанов, прудов, фильтры,
подводное освещение

4-7 Марта

МОСКВА, ЦВК "ЭКСПОЦЕНТР"

организатор выставки
ЕВРОЭКСПО

При содействии:



Генеральный
информационный
спонсор:



Информационный
партнер:



ООО "Евроэкспо", Москва, 119002, ул. Арбат, 35
Тел.: +7 (499) 925 6561 / 925 65 52 Факс: +7 (499) 246 07 34
gardentool@euroexpo.ru

Уважаемые читатели!

Издательство «Гефест-Пресс» приступило к выпуску уникальной практической серии для умелых рук

«ДЕЛАЕМ САМИ!»

Первая книга серии «Камины, печи, барбекю» поступила в продажу. Всё, что вы в ней увидите, — существует, живёт и действует, и что характерно — сделано руками людей самых разных профессий, возраста и опыта.

Книга рассказывает о создании домашних очагов различного назначения — от простых каменок или грилей до комбинированных печей и изящных каминов.

Здесь — все подробности: от макетирования, конструирования и дизайна до чётких порядков, технологии кладки и эксплуатации печей и каминов. Материал изложен ясно и просто, с множеством цветных фотографий, рисунков и чертежей (объём книги — 208 стр.).



Приобрести книгу «Камины, печи, барбекю» можно в книжных магазинах России или через «Почтовый магазин» по адресу: 107027, Москва, а/я 23, тел. (499)369-7442, e-mail: post@novopost.com

Стоимость книги с учётом почтовых расходов: по предоплате — 450 руб.; наложенным платежом — 480 руб.

Наши реквизиты:
р/с. 40702810602000790609 в АКБ «РосЕвроБанк» (ОАО), г. Москва, к/с. 30101810800000000777, БИК 044585777, ООО «Гефест-Пресс» ИНН 7715607068, КПП 771501001

Вышел в свет февральский номер журнала «Сам себе мастер». На его страницах читатели найдут много интересных материалов. Например, о сооружении подиума в жилом помещении, о постройке камина с металлической топкой-вставкой, о том, как из обеденного стола сделать удобный секретер.



... Когда в первый раз берёшь в руки терракотовую плитку, ярких впечатлений она не вызывает. Совсем другое дело — вид облицованного ею пола. Разница в восприятии настолько велика, что иначе как чудом это не назовёшь. Но чтобы напольное покрытие выглядело эффектно, его нужно правильно уложить. Секреты технологии укладки терракотовой плитки раскрывают плиточники-профессионалы.

Что нужно сделать, чтобы ванная комната в старом доме обрела современный вид? И чтобы ремонт не оказался слишком обременительным для семейного бюджета? Подобными проблемами постоянно озабочены дизайнеры всего мира. И надо заметить, это приносит свои плоды. Например, они предложили идею использования встроенной по месту мебели и сочных красок для зонирования помещений.

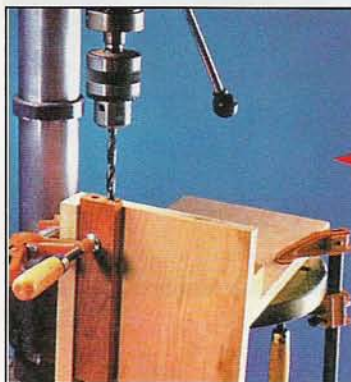

... Хороших приспособлений в домашней мастерской много не бывает. Они позволяют выполнить ту или иную операцию быстрее, точнее, качественнее. А если конструкцию приспособления кто-то уже придумал, стоит ли ломать голову самому? Может, есть смысл заимствовать её и воспроизвести приспособление для себя? Конструкции нескольких таких приспособлений для деревообработки предлагается сделать из отходов пиломатериалов.



В НОМЕРЕ:

ИНФОРМ-ДАЙДЖЕСТ

- Отвёртка по руке6
- И лобзик, и стол — в одном чемодане6
- Экономит прогресс7
- Все инструменты на одной выставке38

ПЕЧИ И ПЕЧУРКИ

- Сборный отопительный камин8

СТРОЙПЛОЩАДКА

- Локальная система очистки стоков12
- Ограждение крыльца14

АВТОСЕРВИС

- Тяни-Толкай из «Шевроле»17

ДОМАШНИЙ РЕМОНТ

- Кухня становится ванной23

ДЕЛАЕМ МЕБЕЛЬ

- Элегантный буфет из сосны30
- Журнальный и кофейный столики34

СТОЛЯРНЫЕ ТЕХНОЛОГИИ

- Плосковыемчатая резьба36

ОСНАЩАЕМ МАСТЕРСКУЮ

- Заготовки опираются на шарики40
- Чертилка из отходов42
- Патрон для точения чаш43

НА САДОВОМ УЧАСТКЕ

- Февраль — месяц снежный46

ЧИТАТЕЛИ ПРЕДЛАГАЮТ

- Эстакада для мини-техники48

ЭЛЕКТРОНИКА В БЫТУ

- Преобразуем 24 Вольта в 1251

ДИЗАЙН-ПРОЕКТ

- Декорирование зеркал53
- Снова в моде деревенский стиль60
- Шторы для гостиной62

УРОКИ ФЛОРИСТИКИ

- Подарок защитнику Отечества64

В ПОДАРОК ДЕТЯМ

- Флюгер «Золотой гребешок»56
- Рукотворные зверушки58

СТРОЙПЛОЩАДКА

Поручни и перила не только обеспечивают безопасность людей, живущих в доме, но и могут сделать крыльцо красивым.



В рубрике «АВТОСЕРВИС»: Тяни-Толкай из «Шевроле»!

«Какой смысл покупать машину, чтобы развезать по асфальту? Там, где асфальт — ничего интересного, а где интересно, там нет асфальта...»

«Понедельник начинается в субботу» А. и Б. Стругацкие.

А без лебёдки не проедешь по бездорожью!



Scan valeriy 06.02.2009г.

ДОМАШНИЙ РЕМОНТ

Купить старый дом — это часто даже не полдела, а только начало большого и кропотливого труда. Ведь впереди вас ждет непочатый край работы. Сначала надо сделать ремонт. Потом ещё обнаруживаются недостатки. Например, выясняется, что кухня и ванная слишком тесные. Эту проблему надо как-то решить. В данном случае кухню переделывают в ванную комнату с душем и свободно стоящей ванной.

23

ДЕЛАЕМ МЕБЕЛЬ

Чтобы изготовить красивую и добротную мебель, без универсального деревообрабатывающего станка не обойтись. Подобные, судя по письмам читателей, есть у многих. На станке все работы делаются быстро и чисто, а главное — с высокой точностью. Такой труд доставляет колоссальное удовольствие. И обычно приобретение станка окупается довольно быстро.



ОТВЁРТКА ПО РУКЕ

Один из лидирующих производителей высококачественных отвёрток и насадок – германская компания **Felo** представила на суд профессионалов мощную, адаптивную, эргономичную отвёртку **RGONIC**.

Отвёртка имеет рукоятку, которая «настраивается» под руку пользователя. Жало отвёртки вмонтировано в жёсткий сердечник из пластика. Рукоятка покрыта эластомером, образующим пустоты для мягкого пластика. Подобная эргономичная конструкция позволяет рукоятке точно подходить под руку и улучшает передачу усилия.

Материалы, из которых сделана рукоятка, устойчивы к химикатам и механическим повреждениям.

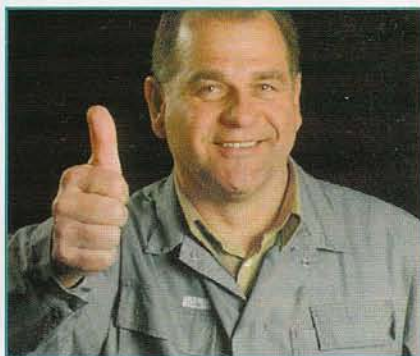
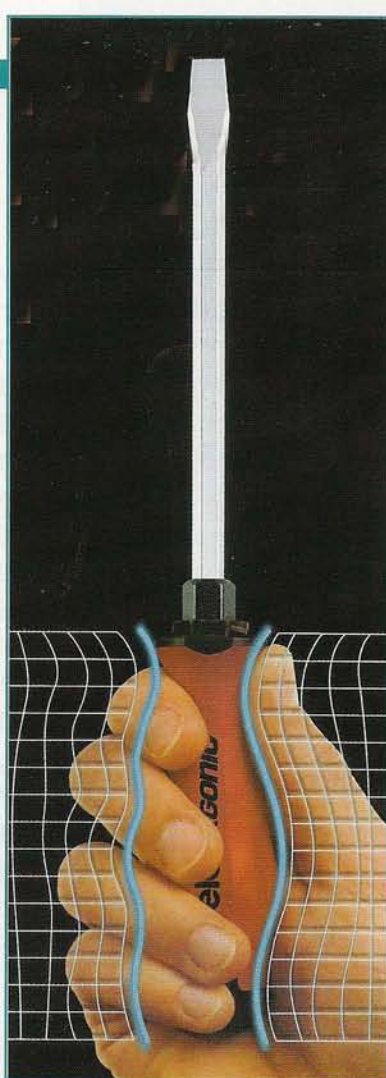

И ЛОБЗИК, И СТОЛ — В ОДНОМ ЧЕМОДАНЕ

Многие фирмы, выпускающие электроинструменты, всё больше уделяют внимания приспособлениям и комплектации своих изделий. Так, широко известная компания **DWT** предлагает электролобзик мощностью 650 Вт в сумке, которая дополнительно содержит столик для стационарного крепления лобзика, угольник, набор пилок, направляющую для параллельного и кругового резания с центровочным штифтом.

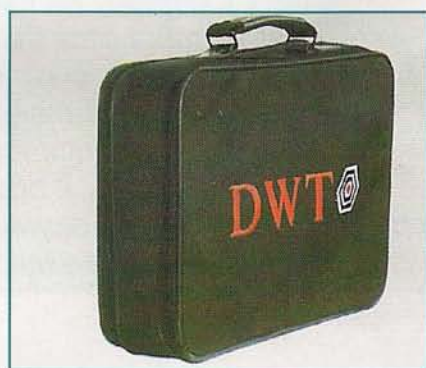

ЭКОНОМИТ ПРОГРЕСС

В ближайшие годы стоимость всех коммунальных услуг, включая и оплату за водоснабжение, будет только увеличиваться. Однако это совсем не повод затягивать пояска потуже. Продуманное отношение к расходованию ресурсов позволяет существенно снизить их потребление. А использование современных бытовых приборов и сантехнического оборудования не только облегчает эту задачу, но и создает дополнительный комфорт.



Режущая способность лобзика в алюминии – 8 мм, в древесине – 80 мм. Встроенный регулятор скорости позволяет менять число ходов резания от 0 до 2800 оборотов в минуту.

Столик для стационарного крепления лобзика.



Столярный угольник.

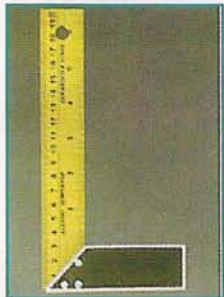

Набор пилки для различных материалов.



Направляющая линейка и центrovочный штифт.

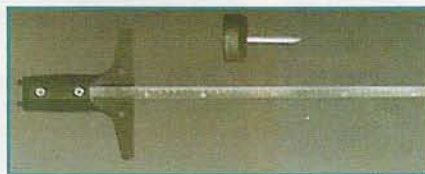

Наиболее экономичными являются однорычажные смесители. Как отмечают специалисты, они смешивают воду быстрее своих собратьев с привычными двумя вентилями, поэтому человеку требуется меньше времени, чтобы подобрать нужную температуру. А значит, сокращается количество воды, расходуемой впустую.

Аналогичным образом сэкономить можно и с помощью термостатических смесителей. Они позволяют отрегулировать температуру один раз, после чего поддерживают её автоматически, реагируя на перепады давления в системе, вызванные, например, тем, что воду открыли где-то ещё. Подобное решение не только обеспечивает комфорт, но и позволяет экономить воду, которая во время регулировки льётся впустую. Самыми быстрыми на сегодняшний день считаются термостаты GROHE, изготовленные с применением технологии TurboStat®. Время их реакции на перепады давления в системе составляет 0,3 секунды. Кроме того, эти устройства оснащены встроенной ECO-кнопкой, позволяющей ограничить поток воды наполовину.

Не последнюю роль в деле экономии играет и конструкция душевой головки. Например, в насадке GROHE Rainshower® Jumbo имеется сразу 252 форсунки, но несмотря на большой диаметр насадки — 400 мм она расходует значительно меньше воды, чем большинство аналогов.

Соображениями экономии объясняется и наличие двух режимов слива у многих современных унитазов. Будущее же за вакуумными агрегатами (такие устанавливаются в самолетах), которые позволяют обходиться всего одним литром воды.



СБОРНЫЙ ОТОПИТЕЛЬНЫЙ КАМИН

Чтобы собрать и установить этот угловой камин, не обязательно быть печником-профессионалом. Такая работа под силу любому умельцу. Тем более, что камин — сборный, состоящий из комплекта отдельных элементов, а в доме уже предусмотрена для него дымовая труба. Можно в этом случае установить камин в любой из комнат дома.

Камин имеет угловую ступенчатую форму, кафельные карнизы, скамью для сидения и подиум для топки — всё синего цвета. Остальные поверхности камина оштукатурены в белый цвет. Основной узел камина — чугунная нагревательная кассета, опирающаяся на скамью, и два тыльных элемента из сложенных кирпичей. Детали между облицованными кафелем боковинами и чугунной рамой — скользящие, то есть не соединены жёстко друг с другом. Благодаря этому чугунная кассета при нагреве может свободно менять положение, исключая вероятность разрыва швов.

Прежде чем собирать камин, следует подготовить под него надёжное основание. Покрытие пола на месте установки камина необходимо удалить (за исключением керамической плитки и каменных плит). Лучше всего камин ставить на чёрный пол. В условиях «плавающего» основания пола следует сделать вырез под камин, а ещё лучше стелить основание уже после установки камина. Во вновь строящемся доме желательно заранее предусмотреть место и для этого основания.

ДОСТОИНСТВА ОТОПИТЕЛЬНОГО УГЛОВОГО КАМИНА

Особенности этого камина в том, что он быстро нагревает помещение и одновременно радует глаз своим играющим пламенем, которым можно любоваться



через прозрачное окошко. Кроме того, камин своим внешним видом напоминает старую добрую кафельную печь, создающую в интерьере помещения атмосферу тепла и уюта.

Несколько более современный вид камину можно придать соответствующим структурированием штукатурки. Обычно, чтобы сделать это, пользуются кельмой, щёткой, обыкновенной стеклянной бутылкой и пр. Однако можно обойтись и без инструментов, работая пальцами рук и обязательно в защитных перчатках.

Этот сборный камин укомплектовывают теплоизоляционными плитами, которые устанавливают позади нагревательной кассеты. Там, где пролегает газоходная труба, электролобзиком вырезают отверстие.

Если речь идёт о системах отопления, работающих на твёрдом топливе, к которым как раз и относится отопительный угловой камин, то можно обойтись просто комплектом элементов для каменной оболочки, например, из лёгких бетонных

блоков. В условиях же низкотемпературного отопления дома потребуется ещё специальная внутритрубная система, уменьшающая поперечное сечение трубы. Комплекты для этого можно приобрести в специализированных магазинах.

Процесс кладки камина показан на **фото 1–25**, а устройство трубы — на **рис. 1–3**.

- 1** На полу там, где будет установлен камин, вплотную друг к другу кладут детали скамьи и намечают контуры камина.
- 2** Снизу в переднем блоке будущего цоколя ножовкой по дереву или пилой по поробетону делают вырез для притока воздуха.
- 3** По намеченной линии на пол ставят фасонные блоки цоколя. Крепление блоков к полу выполняют на клею.
- 4** Блоки соединяют на клею, предварительно смачивая их водой. Клей — достаточно вязкий, поэтому вниз он не будет стекать.
- 5** Приклеивают керамические элементы сиденья скамьи, подгоняемые друг к другу лёгкими ударами резинового молотка.

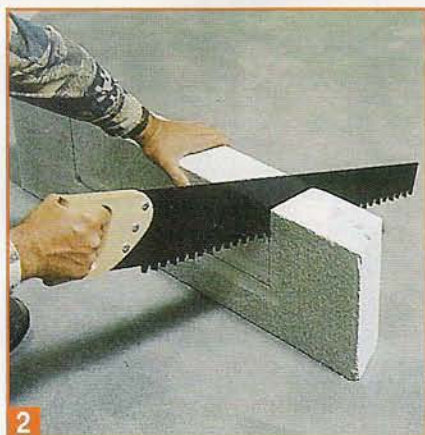

6 Прежде чем установить нагревательную кассету, монтируют вставку для трубы, которая по диаметру и глубине должна соответствовать отверстию дымовой трубы.

7 Вставку крепят на огнестойком шамотном растворе. Изнутри и снаружи её зачищают, чтобы обеспечить надёжный контакт со стенками дымовой трубы.



8 На специальные теплоизоляционные плиты змейкой наносят клей.

9 Затем эти плиты прижимают проклеенной стороной к стенам. Здесь за скамьей видны две возведённые из поробетона и перекрытые перемычки для установки нагревательной кассеты.

10 Нагревательную кассету ставят на скамью и выравнивают с помощью регулируемых по высоте ножек. Приточный воздух будет поступать через проём в щеле.

11 Промежутки между нагревательной кассетой и стенами заполняют облицованными кафелем элементами. Крепление этих элементов выполняют на растворе.

ПЕЧИ И ПЕЧУРКИ

12 Замешанный на воде раствор из крупно- и мелкозернистого шамота наносят на всю внутреннюю поверхность элементов. Работают в защитных рабочих перчатках.

13 В качестве завершающего элемента устанавливают готовую перемышку. На боковых опорах её крепят раствором.

14 На перемышку укладывают кафельный карниз. Выступивший из-под него раствор сразу же удаляют ребром кельмы.

15 Между регулируемым коленом внутренней футеровки и прямой частью идущей от нагревательной cassette газовой трубы монтируют изогнутое под углом 90° соединительное колено.

16 Кладку из поробетонных блоков ведут и поверх карниза. (Фасадные блоки уже имеют отверстие для вентиляционной решётки.)

17 Раму для вентиляционной решётки монтируют при возведении из блоков фартука камина. Крепят её на клею.

18 Перекрытие, выкроенное из изоляционной плиты, крепят на клею. На этом работа по устройству технологической части камина завершается.

19 Доведя кладку до потолка, пространство поверх перекрытия заполняют минераловолокнистым материалом.

20 Фартук камина оштукатуривают. Нанеся первый слой, в него заделывают армирующую ткань.

21 После нанесения отделочного слоя штукатурки, к нему крепят кафельные плитки в качестве декоративных деталей.

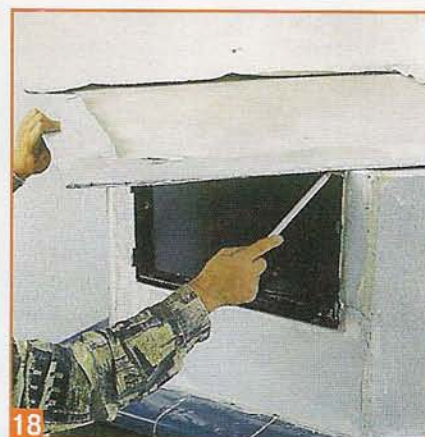



Рис. 1. Конденсатостойкая дымовая труба, возведённая своими силами.

- 1 – Отходящие дымовые газы
- 2 – Отходящий воздух
- 3 – Отводящая труба
- 4 – Дождезащитный бортик
- 5 – Крышка
- 6 – Фасонный блок оболочки
- 7 – Клинкер
- 8 – Консольная плита
- 9 – Лёгкие бетонные блоки оболочки
- 10 – Вставная муфта
- 11 – Вентилируемое пространство
- 12 – Желоба для стока конденсата
- 13 – Патрубок для подключения к топке
- 14 – Дистанционный элемент
- 15 – Керамическая труба
- 16 – Патрубок для чистки
- 17 – Дверка для чистки
- 18 – Зарешёченное отверстие для притока воздуха
- 19 – Сток конденсата к нейтрализатору
- 20 – Керамический конденсационный горшок
- 21 – Цокольные блоки
- 22 – Гидроизоляция



Рис. 2. Схема подключения к камину газоходной трубы, когда дымовая труба вынесена за пределы помещения.

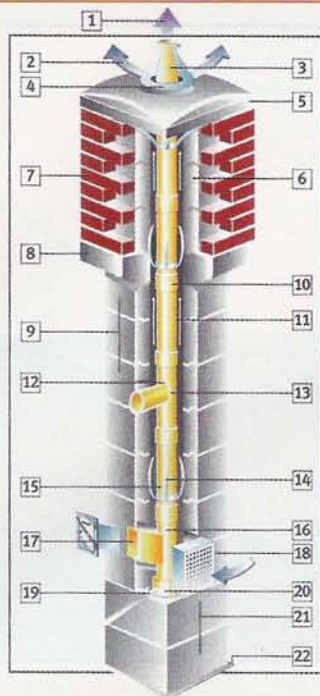

Рис. 3. Схема подключения газоходной трубы при её возведении внутри помещения.

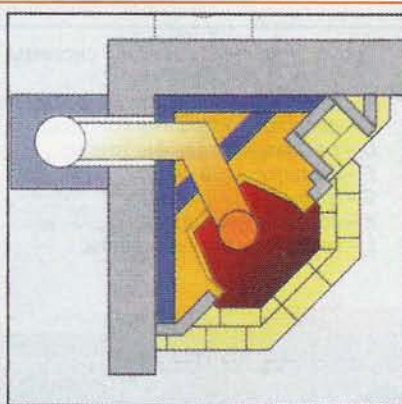

ПОЛОЖЕНИЕ ДЫМОВОЙ ТРУБЫ

Дымовую трубу возводят так, чтобы её обращённая к помещению сторона совмещалась заподлицо со стеной и труба не бросалась в глаза. В данной ситуации к углу помещения лучше подходит угловая модель камина.

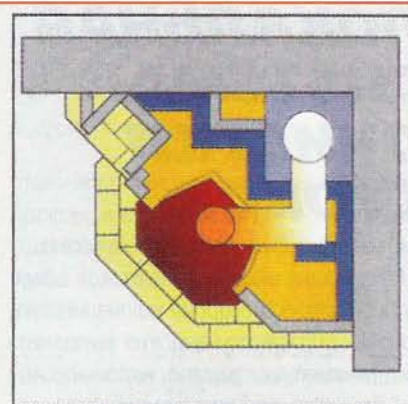
Размещение дымовой трубы в углу естественно позволяет и установить здесь камин, однако с некоторым смещением внутрь помещения и изгибом газоходной трубы, например, вправо. При вынесении дымовой трубы за пределы помещения газоходную трубу лучше удлинить и провести через заднюю стенку.

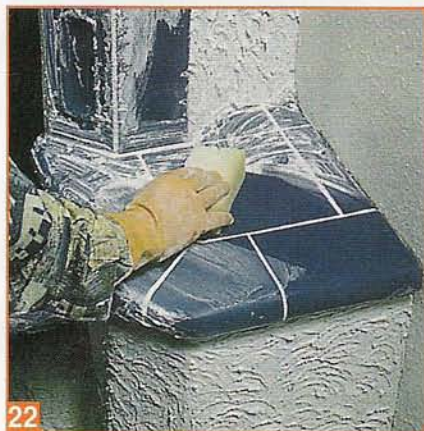

Штукатурку у краёв кафеля аккуратно подправляют.

22 Швы между плитками кафеля расширяют белым раствором (под цвет штукатурки). После расшивки швов кафель протирают влажной губкой.

23 Швы между кафелем и стенами помещения заделывают эластичной уплотнительной массой.

24 Термозащита стен помещения обеспечивается укладкой асбокартона и специальной обмазкой.

25 Рустикальность поверхности можно придать рукой или валиком с рельефным рисунком по сырой штукатурке.

ЛОКАЛЬНАЯ СИСТЕМА ОЧИСТКИ СТОКОВ

Окончание, начало в журнале «Сам» №1/2009 г.

Сброс канализационных стоков обычно происходит в сторону уклона местности. Но в ряде случаев это выполнить практически невозможно, например, из-за близкого расположения открытого водоёма. В современных условиях и в этой ситуации есть выход. Так, установив насосную систему, канализационные стоки можно поднять на высоту H с последующим направлением в систему фильтрации или поглощения.

Выпуск канализационных стоков, их отстой в септике и устройство полей по-

Рис. 6. Установка насосной системы.

A – выпуск канализации; B – отстойник;
C – распределительный колодец;
D – распределительные трубы;
E – фильтрующий слой;
G – трубы-распылители;
K – колодец для насоса;
L – труба; M – электрокабель.



Рис. 7. Схема монтажа септика-отстойника в случае возможного подъёма грунтовых вод выше его дна.

Рис. 8. Последовательность удлинения горловин отстойников: 1 – отрежьте горловину в указанном месте; 2 – нарастите горловину удлинительным патрубком; 3 – наденьте крышку до выступов и зафиксируйте поворотом в замок.

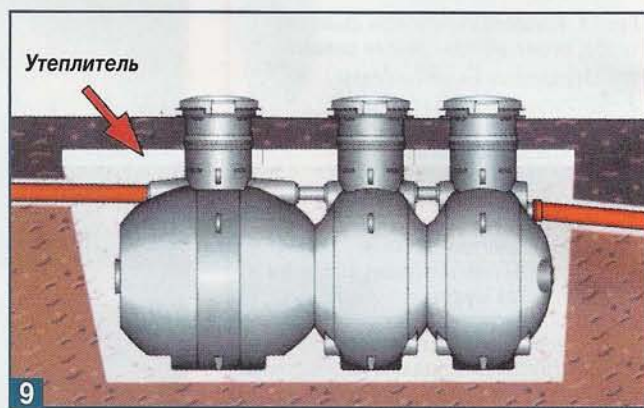
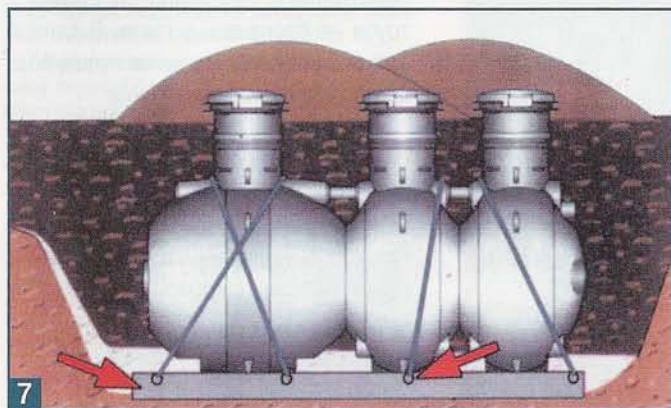
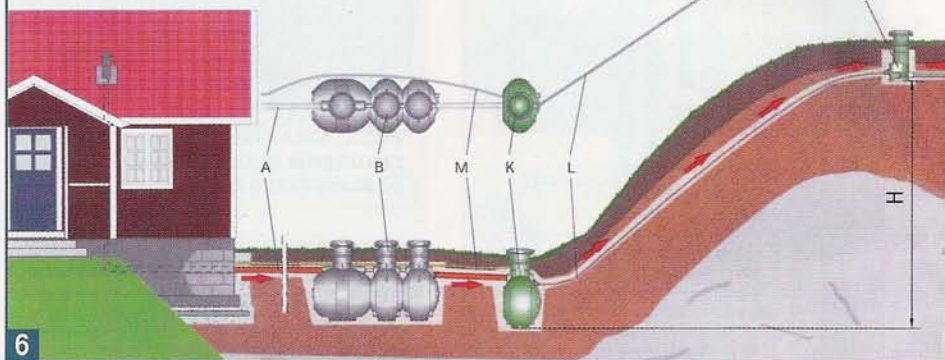

Рис. 9. При мелком расположении отстойника его утепляют соответствующими материалами.

глощения или фильтрации осуществляется аналогично рекомендациям, изложенным ранее.

Колодец для насоса монтируется на выровненном основании. Если грунтовые воды поднимаются выше дна колодца, его закрепляют (стропят) на бетон-

ной плите основания полимерным канатом, аналогично тому, как показано на рис. 7. При необходимости установки колодца на большой глубине удлиняют его горловину (рис. 8).

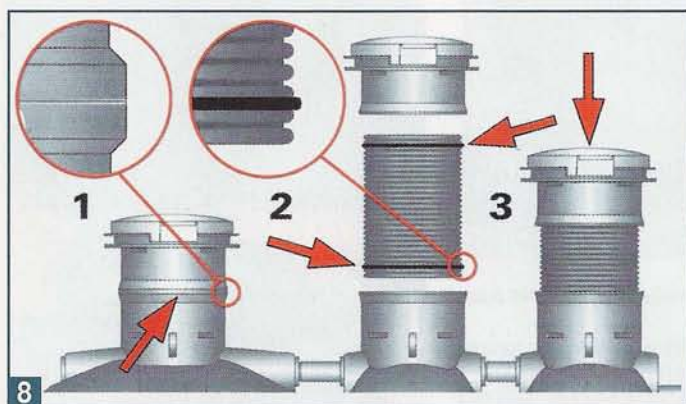
В колодце устанавливают фекальный насос с указателем уровня любого типа

от любого производителя. Насос обычно выбирают исходя из перепада высот, на который надо подавать поток стоков со скоростью 1 литр в секунду.

При монтаже элементов системы очистки стоков требуется соблюдение определенных правил. Так, при монтаже от-

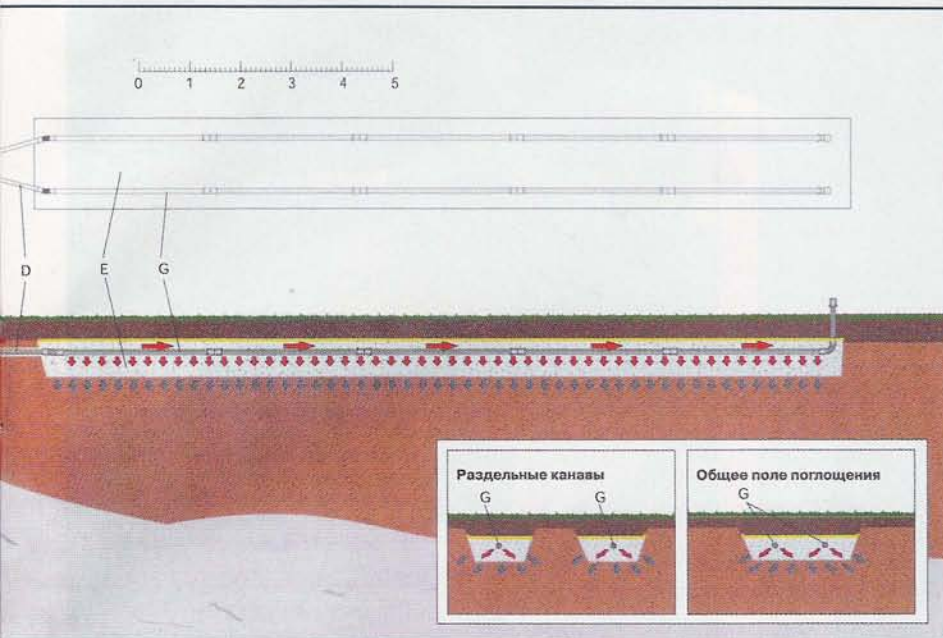

стойника основание котлована отсыпают песком или отсевом с последующим тщательным трамбованием. Если грунтовые воды могут подниматься выше дна отстойника, то его закрепляют горизонтально на бетонной плите полимерным канатом. Максимальная глубина заложения отстойника от его верха до поверхности земли не должна превышать 1 м (рис. 7). При расположении узлов системы выше глубины промерзания грунта их утепляют (рис. 9).

Распределительный колодец устанавливают на выровненном и утрамбованном основании так, чтобы обеспечить не-



Рис. 10, 11. Распределительный колодец должен быть соединён с отстойником и траншеей фильтрации. Регуляторы потока должны обеспечивать равномерное прохождение потоков. Соединения герметизируют силиконовой мастикой.



Рис. 12. Трубы-распылители укладывают на щебёночное основание. На концах труб должны быть вентиляционные заглушки.

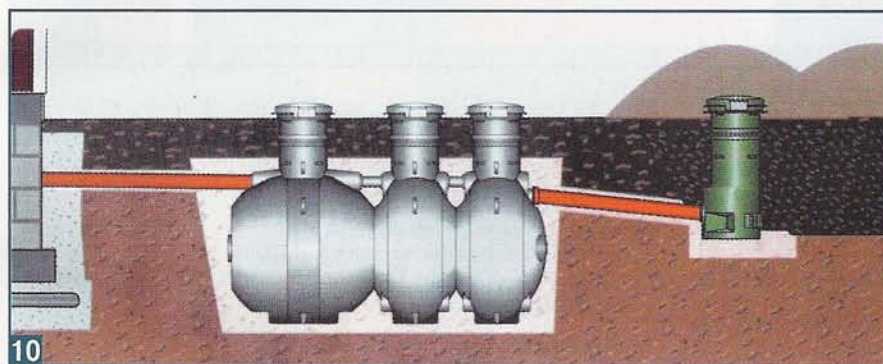

Рис. 13. Насос в колодце устанавливают на подвесках чуть ниже середины колодца.

обходимые уклоны соединительных труб по отношению к отстойнику и полю фильтрации.

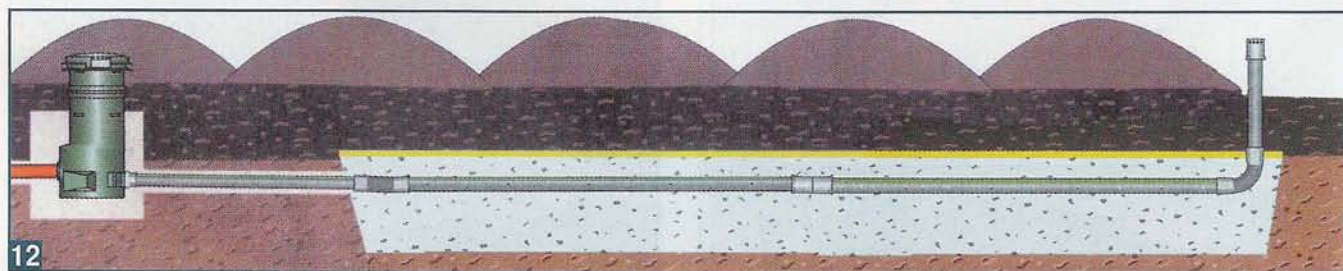
Обратную засыпку траншей и котлована осуществляют послойно (15–20 см) с последующим трамбованием.

ОГРАЖДЕНИЕ КРЫЛЬЦА

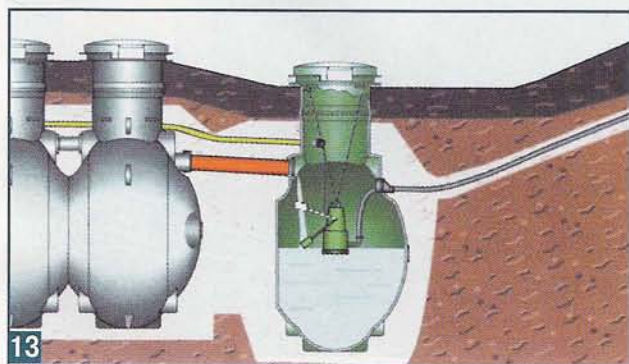
Поручни и перила не только обеспечивают безопасность людей, живущих в доме, но и могут сделать крыльцо красивым.

Основные компоненты ограждения: стойки с крышками, нижние и верхние перемычки, балясины и накладной поручень. Обычно проще собрать перила до их установки. Как правило, они должны быть высотой не менее 900 мм, а расстояние между балясинами и между полом и нижней перемычкой не должно превышать 100 мм.

1 Заранее сделанные крышки крепят к стойкам, поддерживающим перила. Крышки крепят гвоздями, забитыми через верх крышки в стойку, но иногда крышки крепят к стойкам и шурупами.

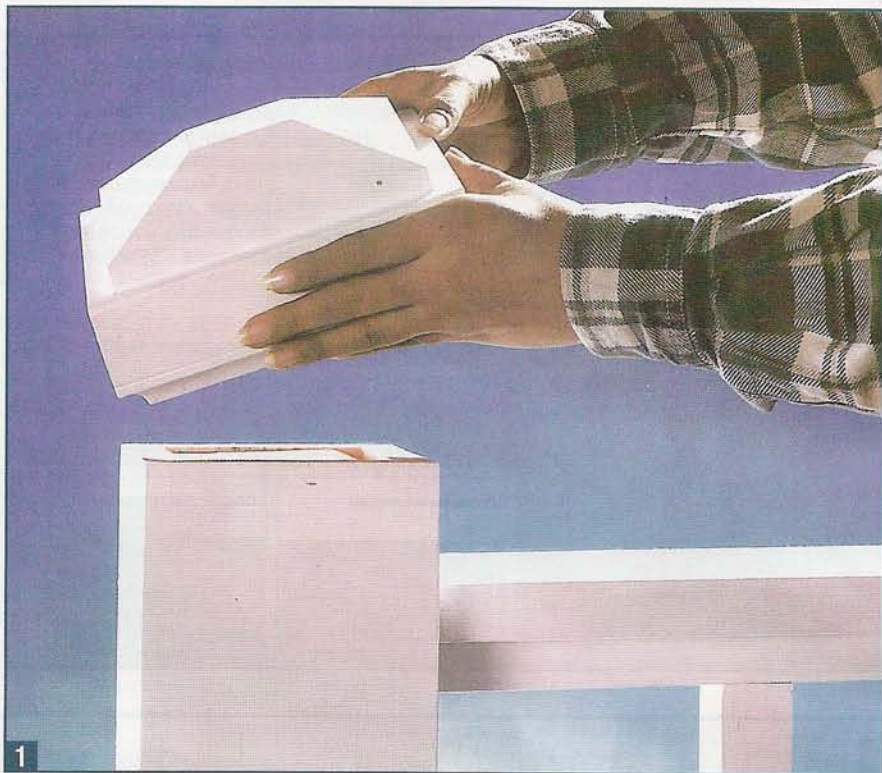

2 Детали перил: декоративные поручни (с пазами для установки их на перемычки 50x50 мм), балясины — от простых брусков 50x50 мм до богато украшенных резьбой, и декоративные крышки стоек.

3 Из двух кусков 20-мм фанеры собирают основания стоек. Выпиливают основания по окончательным размерам стоек с учётом досок обшивки. Скрепляют детали 32-мм шурупами и строительным клеем.

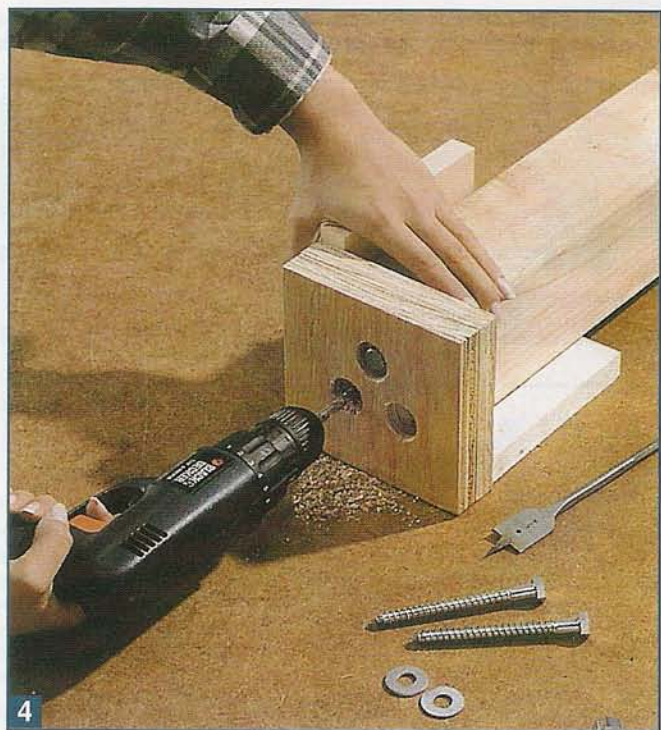



5

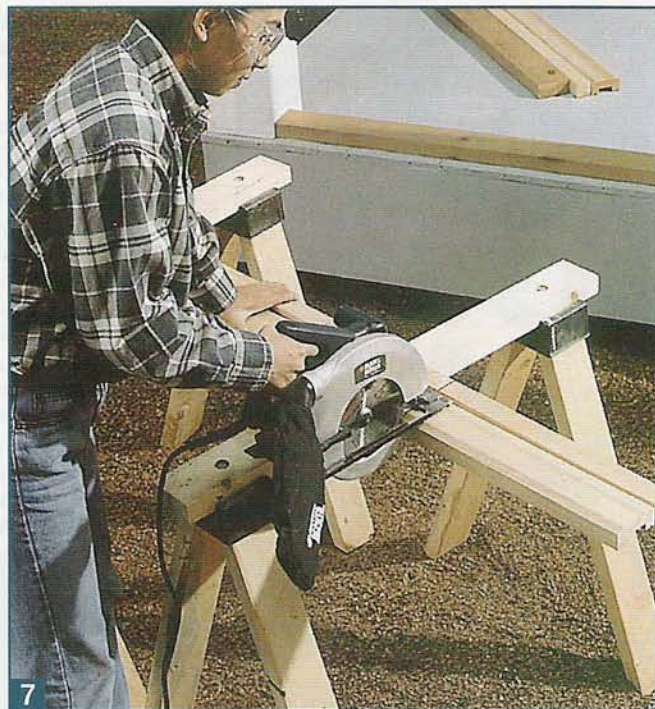

7

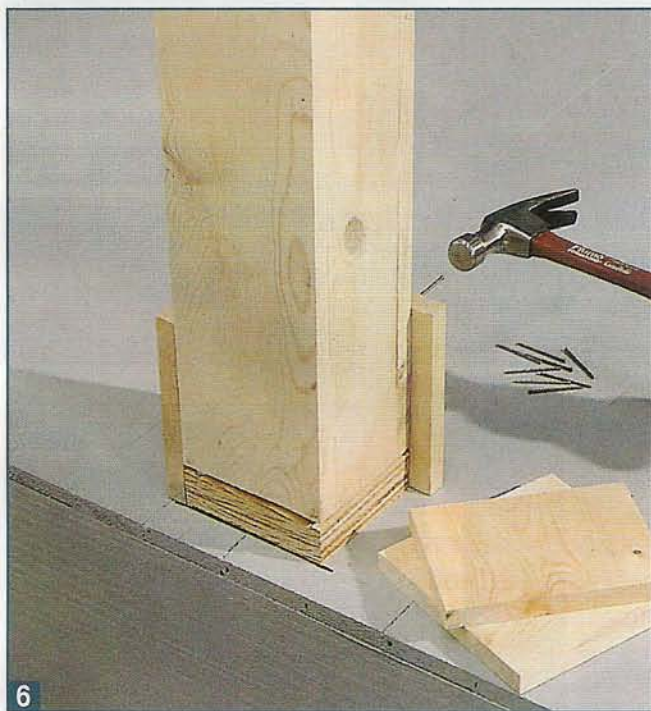

6

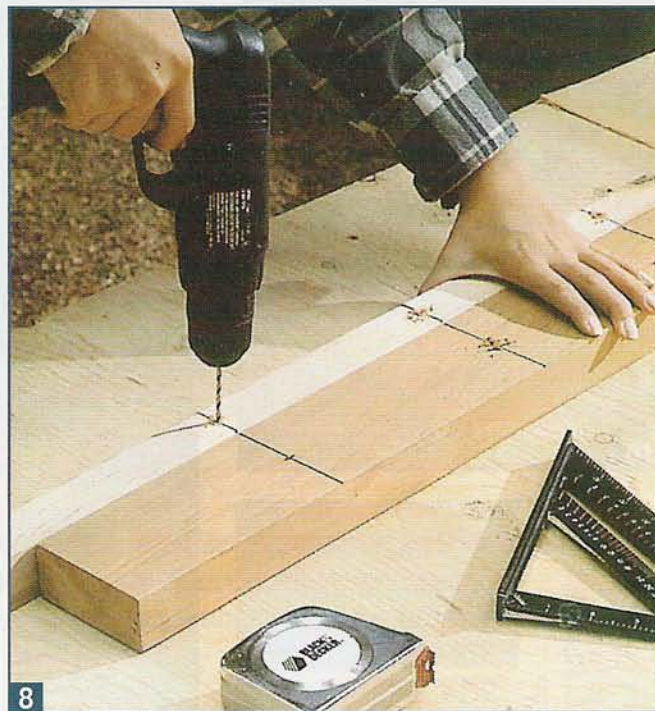

8

4 С учётом толщины основания выпиливают стойки обычно высотой 950–1000 мм. Если стойки планируют обшить, то каждую из них выставляют на основании с помощью обрезков досок обшивки. Крепят основание к нижнему торцу стойки тремя шурупами-«глухарями» М10х100 мм.

5 Устанавливают стойку на пол крыльца и через направляющие отверстия по углам основания в пол крыльца вкручивают шурупы-«глухаря» М10х100 мм.

6 Выпиливают и устанавливают доски обшивки. Затем выпиливают и крепят доски окантовки, закрывающие кромки основания и нижние концы стойки.

7 Дисковой пилой отпиливают по длине верхние и нижние перемычки и поручни. Если у основания стоек есть доски окантовки, нижние перемычки отпиливают короче верхних перемычек и поручней. (Мы сделали нижние перемычки из доски сечением 50х100 мм, верхние — из бруска сечением 50х50 мм и на них установили готовые поручни.)

8 На верхней и нижней перемычках размечают положение балясин. После установки расстояние между ними должно быть не более 100 мм. Для всех балясин посередине перемычек сверлят вспомогательные отверстия Ø 3 мм.

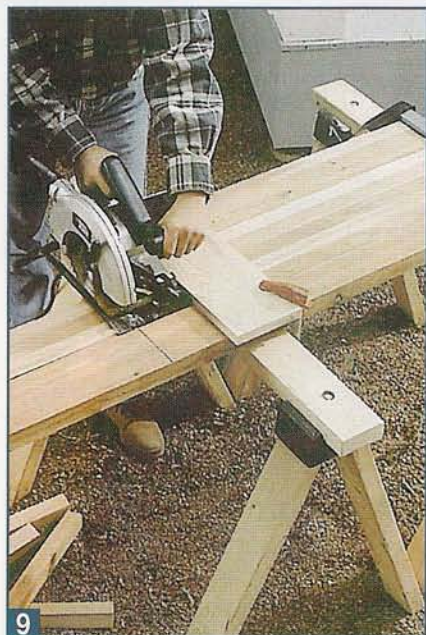

9

9 Если выпиливают балясины самостоятельно, то зажимают заготовки струбцинами, измеряют и отпиливают их до окончательной длины. Для экономии времени и чтобы получить одинаковую длину балясин, отпиливают их заготовки дисковой пилой пачками.

10 Кладут верхнюю и нижнюю перемычки на рабочий стол. С помощью подкладок совмещают середины балясин с серединами верхней и нижней перемычек. Крепят балясины к перемычкам 64-мм шурупами, ввернутыми в торцы балясин через направляющие отверстия в перемычках.

11 Поддерживая подкладками сборку на нужной высоте, перила вставляют между стойками. По концам верхней и нижней перемычек под углом сверлят в стойках отверстия $\varnothing 3$ мм и крепят перемычки к стойкам 70-мм гвоздями.

12 На верхнюю перемычку надевают поручень и крепят его 64-мм шурупами с шагом 450 мм. Шурупы ввертывают с нижней стороны перемычки.

13 Если стойки крыльца сделаны в виде столбов, то перила устанавливают следующим образом. На стойках отмечают положение верхней и нижней перемычек. По линиям разметки делают надпилы ножовкой и удаляют стамеской древесину между ними.

14 Вставив концы перемычек в пазы столбов, устанавливают перила. Концы перемычек крепят к стойкам забитыми под углом гвоздями.

15 Выдвигают ножку циркуля по радиусу стойки крыльца и на концах поручня чертят дугу. Выпиливают дугу электролобзиком и крепят поручень к верхней перемычке.



10



12



14



11



13



15

ТЯНИ-ТОЛКАЙ ИЗ «ШЕВРОЛЕ»

«Какой смысл покупать машину, чтобы разъезжать по асфальту? Там, где асфальт — ничего интересного, а где интересно, там нет асфальта...»

«Понедельник начинается в субботу» А. и Б. Стругацкие.



В журнале «САМ» №10 за 2008 г. мы рассказали, как можно, сделав специальный кронштейн вместо фаркопа, использовать большой реечный домкрат Хай-Джек. Теперь расскажем, как после доработки можно использовать не только этот домкрат спереди внедорожника «Шевроле-Нива», но и электрическую лебёдку.

Когда оказываешься в 10–15 километрах от ближайшего населённого пункта, рассчитывать приходится только на свои силы и технические возможности автомобиля, которых хочется иметь как можно больше. Поэтому когда я стал использовать домкрат Хай-Джек, захотелось пойти дальше – поставить на внедорожник «Шевроле-Нива» электрическую лебёдку.

К сожалению, этот весьма популярный российский полноприводный автомобиль оказался наименее приспособленным для такой доработки по сравнению, например, со старой «Нивой» или УАЗом, так как «Шивик» не имеет металлических бамперов, на которые обычно навешивают электролебёдку. Пришлось поискать, что производится для монтажа лебёдок, и поломать голову, как решить такую за-

дачу наиболее оптимальным и эффективным способом.

Оказалось, что в продаже есть так называемые площадки под лебёдки и установочные комплекты для крепления электрических лебёдок. Но первые представляют конструкции, сваренные из 8-мм стального листа, которые ставят вместо бампера всего на трёх болтах. Такое решение портит вид автомобиля и

1 Демонтаж бампера и усилителя бампера.

2 Радиатор охлаждения жидкости гидроусилителя руля подрезан и укорочен на 2/3 от штатного размера.

3 Торцевые площадки на коробах лонжеронов просверлены по местам точечной сварки сверлом $\varnothing 10-11$ мм и удалены.

4 Из двух стальных уголков длиной 900 мм с полками 35 мм сварена несущая балка крепления лебёдки. Балка установлена под лонжеронами, размечены и приварены дистанционные вставки из прутка $\varnothing 10$ мм и ...

5 ... четыре наружные пластины усиления лонжеронов из листовой стали толщиной 4 мм.

6 На балке крепления лебёдки сварена из листовой стали толщиной 4 мм монтажную площадку и ...

7 ... из отрезков уголка — вертикальные кронштейны крепления ограничительных роликов троса лебёдки.

8 На нижней стороне монтажной площадки приварены три отрезка швеллера толщиной 2 мм для подъёмной пятки реечного домкрата.

9 Вот так выглядит лебёдка, поставленная между лонжеронами двигательного отсека, ...

10 ... а это — наружная пластина усиления лонжерона, к которой ...

11 ... на болтах М10 длиной 120 мм установлена стальная планка для крепления к усиленной части лонжерона.

12 В короб лонжерона вставлены внутренние вставки, нарезанные из стальной трубы $\varnothing 1\frac{1}{2}$ ".

13 К нижней части площадки лебёдки приварены два кронштейна из стального уголка с проушинами для крепления к монтажным местам, предназначенным для установки защиты картера двигателя.

14 Вот так выглядит узел крепления балки лебёдки к защите картера двигателя, если посмотреть на него снизу.

15 Сборка покрашена специальной автомобильной грунтовочной краской по металлу.

16 Красят также изнутри короб лонжерона.

17 Короб лонжерона закрыт торцевой площадкой, закреплённой на болтах М8 длиной 20 мм.

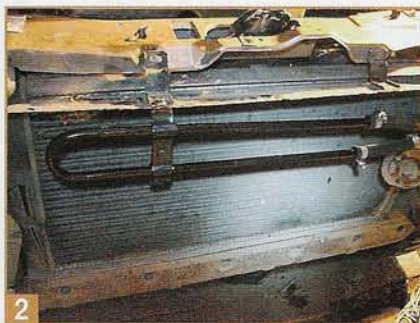

явно ненадёжно. А вторые, на мой взгляд, более продуманные, предлагают временную установку лебёдки перед бампером, что меня тоже не устроило.

Тогда я решил, что сначала надо выбрать лебёдку. Исходя из массы снаряжённого автомобиля (более 1400 кг) и возможных размеров отсека между бампером и радиатором подошла лебёдка KEW6000 с максимальным расчёт-



ным тяговым усилием 2720 кг, мощностью мотора 1,6 л.с. и выносным пультом управления. Габариты лебёдки — 520x180x175 мм, а вес — 29 кг.

Здесь есть одна тонкость, которую надо учитывать, — максимальное тяговое усилие развивается лишь при полностью намотанном тросе на барабан лебёдки.

Чем больше вы будете отматывать трос, чтобы зацепиться за далеко стоя-

щее дерево, тем меньше будет тяговое усилие, которое может снизиться до 1620 кг. Поэтому усилие в 3000 кг не кажется чрезмерным.

Как я делал кронштейн для установки электрической лебёдки, показано на **фото 1–21** и **рис. 1**. Надо только иметь в виду несколько уточняющих замечаний.

1. Несущую балку кронштейна лебёдки нельзя просто подложить под лонжероны, так как с левой стороны стоит бук-

сировочный крюк (**фото 3**): нужны дистанционные вставки (**фото 4**).

2. Для усиления несущей балки кронштейна лебёдки в местах её крепления к лонжеронам приварены косынки (**фото 7**).

3. Под монтажной площадкой (**фото 8**) я приварил три швеллера, чтобы можно было поднимать домкратом не только передок автомобиля целиком, но и отдельно — правое или левое колесо.

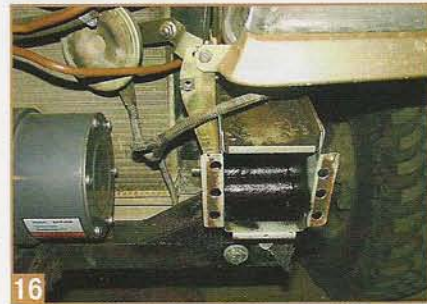



18



22



24



19



23

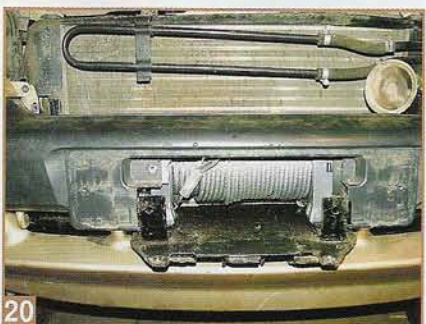

20



25



21

4. Передние лонжероны автомобиля имеют разную толщину металла. Максимальная толщина (около 4 мм) находится приблизительно в 200 мм от торцевых площадок. До этого места пришлось дотягиваться планками из стальной полосы сечением 20x4 мм (фото 10 и 11).

5. Болты М10 длиной 200 мм (фото 12) проходят с каждой стороны сквозь несущую балку лебёдки и продольную балку, связывающую лонжероны в пе-

18 Электропитание к лебёдке подключено.

19 Вырезанные под лебёдку усилитель бампера...

20 ... и бампер смонтированы на автомобиле.

21 Ограничительные ролики навешены на лебёдку.

22 Вид переднего бампера с лебёдкой сбоку.

23 Так лебёдка выглядит в анфас.

24 Подставив под лебёдку реечный домкрат, ...

25 ... передок автомобиля можно легко поднять.

ВИД СВЕРХУ

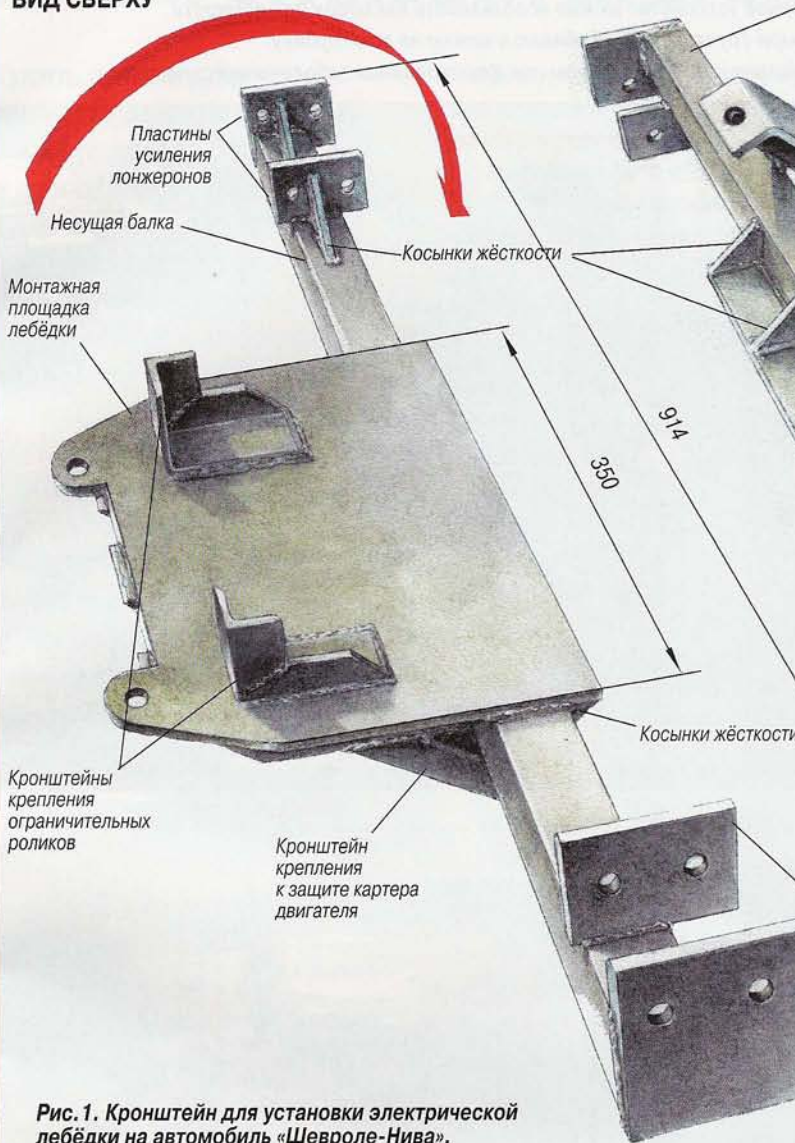

ВИД СНИЗУ



Рис. 1. Кронштейн для установки электрической лебёдки на автомобиль «Шевроле-Нива».

Рис.2. Якорное устройство.

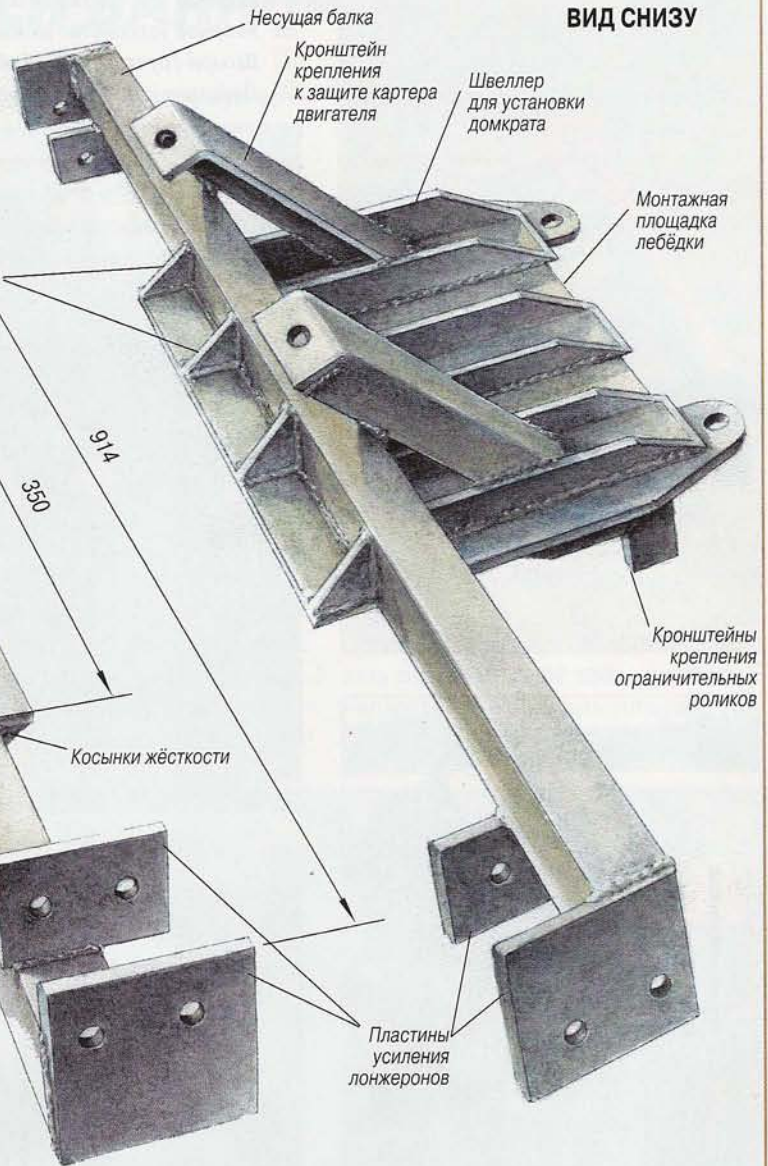
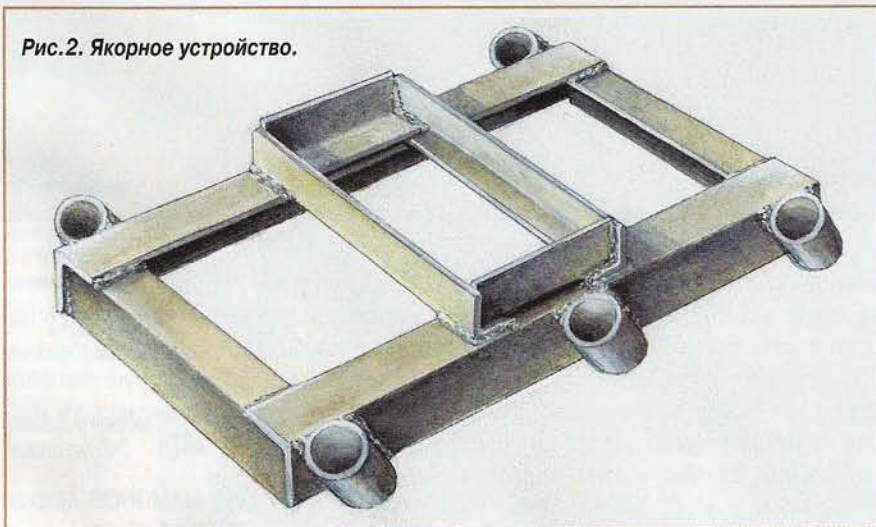

редней части моторного отсека. На этом же фото видны вставленные в короб лонжерона внутренние вставки, нарезанные из стальной трубы $\varnothing 1/2"$. Эти вставки нужны, чтобы короб лонжерона не смялся при закручивании болтов.

6. При подъёме передней части автомобиля на несущую балку лебёдки действует значительная нагрузка. Чтобы исключить деформацию средней её части, то есть монтажной площадки, я сделал из стального уголка два кронштейна с проушинами для крепления к болтам, на которых установлена решётка защиты картера двигателя (фото 14).



26

- 26 Якорное устройство со штырями и тросом-удлинителем.
- 27 Якорное устройство можно использовать как опору для домкрата.
- 28 Штыри-грунтозацепы я вбиваю в землю на всю глубину.
- 29 Действие лебёдки с якорем при форсировании заболоченного участка.



28



27



29

На фото 22 и 23 хорошо видно, что лебёдка целиком укрыта передним бампером и за габариты выходят лишь ограничительные ролики троса. Пришлось только сделать удлинитель и вывести наружу рычаг разблокировки лебёдки для свободного сматывания троса, перенести госномер автомобиля, а также сделать

чехол из водонепроницаемого материала, чтобы укрыть электромотор лебёдки от попадания влаги.

Для применения лебёдки в тех местах, где не за что зацепиться тросом, я сварил из уголка якорное устройство (фото 26 и рис. 2.). Это — рамка с полками 35 мм размерами 300x400 мм. По бокам

рамки под углом 45° относительно горизонтальной плоскости я приварил 6 обрезков трубы Ø3/4", предназначенных для стальных штырей-грунтозацепов Ø20 мм и длиной 400 мм, которые вбиваются в землю (фото 28).

Олег МАМОНОВ, Москва

КУХНЯ СТАНОВИТСЯ ВАННОЙ

Купить старый дом — это часто даже не полдела, а только начало большого и кропотливого труда. Ведь впереди вас ждет непочатый край работы. Сначала надо сделать ремонт. Потом ещё обнаруживаются недостатки. Например, что кухня и ванная слишком тесные. Эту проблему надо как-то решить. В данном случае кухню переделывают в ванную комнату с душем и свободно стоящей ванной.

Одно дело — обустроить новую ванную комнату. Совершенно другое — из кухни сделать ванную, поскольку надо менять схему водоснабжения. Такая работа доступна не всякому домашнему умельцу. Не имея опыта подобных работ, лучше предоставить это специалисту-сантехнику. Кроме прокладки труб по новому необходимо ещё и продумать компоновку санитарно-технических приборов.

В этом случае целесообразно составить на листе бумаги план ванной и вырезать, например, из картона небольшие шаблоны для сантехнических приборов. С помощью шаблонов можно определить на плане, где лучше установить умывальник, туалет, ванну и душ.

Определившись с компоновкой, можно покупать приборы и приступать к про-

кладке новых труб. Эту работу легче осуществить с применением системы скрытого пристенного монтажа.

Элементы системы инсталляции представляют собой закрепляемые к стенам и полу металлические рамы. Установив элементы, к находящимся в стене вводам питьевой воды и выводам сточной воды посредством зажимного кольца подключают гибкие пластиковые трубы, которые подводят к желаемой точке и крепят на монтажных рамах. Всё это обшивают гипсокартоновыми плитами, оставляя только концы труб. Затем облицовывают стену керамической плиткой и монтируют санитарно-технические приборы.

Умывальник и прочее можно установить самому. Главное здесь — соблюдение минимальной высоты установки прибора.



До ремонта кухня выходила в столовую. Старую ванную комнату переделали в туалет для гостей, а старую кухню — в новую ванную комнату со свободно стоящей ванной, умывальником и душем



МОНТАЖ ЭЛЕМЕНТОВ, ОШТУКАТУРИВАНИЕ СТЕНЫ, ОБШИВКА ЭЛЕМЕНТОВ

1 Прикрепив к стене несущие шины, к ним привинчивают отдельные элементы системы скрытого пристенного монтажа.

2 Выверку элементов системы инсталляции производят с помощью уровня.

3 Все водоподводящие и сточные трубы — из пластика. Здесь показан монтаж сточной трубы умывальника.

4 К угловым вентилям присоединяют трубы холодного и горячего водоснабжения.

5 Готовый элемент скрытого пристенного монтажа: подключены все трубы, установлен смывной бачок туалета (слева).

6 Стену выше скрытой подводки штукатурят. Работу выполняет сам хозяин дома.

7 Нанесённую на стену штукатурку выравнивают тёркой или ровной рейкой из металла или дерева.

8 Когда штукатурка слегка схватится, её затирают губчатой тёркой с возможным смачиванием оштукатуренной поверхности.

9 Элементы системы инсталляции обшивают гипскартонными плитами, предназначенными для использования в помещениях с повышенной влажностью.

10 В обшивке электролобзиком вырезают отверстия для водоподводящих и сточных труб.

11 Выверив плиты обшивки, их шурупами крепят к стойкам.

12 Все швы и щели на обшивке шпаклюют.



ОБЛИЦОВКА КЕРАМИЧЕСКОЙ ПЛИТКОЙ

1 Для лучшей сцепляемости между плитками и основой обшивку грунтуют.

2 Когда грунтовка высохнет, на обшивке проводят горизонтальную линию в качестве базовой для укладки плиток.

3 Готовую клеевую смесь разводят в воде.

4 Клей наносят на основу зубчатой кельмой или зубчатым шпателем вплоть до горизонтальной линии, ...

5 ... предварительно обклеив участок вдоль неё клеевой лентой, которую после нанесения штукатурки удаляют.

6 Теперь можно укладывать плитки. Отверстия в плитках осторожно пробивают острым бойком молотка.

7 Плитки надевают отверстием на выступающие за пределы обшивки шпильки для крепления раковины умывальника.

8 Плитки кладут и вокруг штепсельных розеток. Приложив плитку к розетке, на плитке размечают её контуры.

9 По размеченным линиям в плитке делают вырез, выламывая из неё специальными клещами кусочек за кусочком (возможно с предварительным выполнением надрезов угловой шлифовальной машинкой).

10 Плитки с вырезом под розетки кладут на клей.

11 Плитками облицовывают и верх фальшпанели с возможной укладкой на переходе между горизонтальными и вертикальными плитками защитных декоративных уголков.

12 Теперь можно приклеить бордюр как завершающий элемент нижней облицованной части стены.

13 Швы между плитками расширяют специальным раствором с помощью губчатой тёрки.

14 Когда раствор схватится, его излишки удаляют влажной губкой.

15 Теперь можно приступить к установке санитарно-технических приборов.

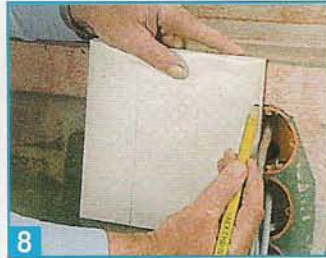
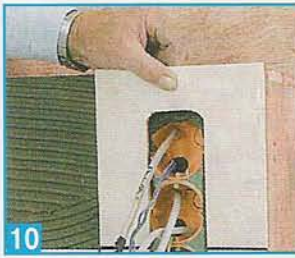
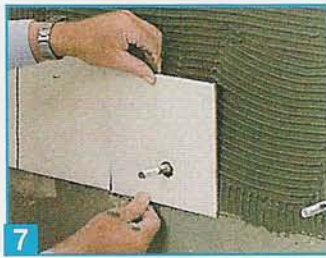

УСТАНОВКА ТУАЛЕТНОЙ РАКОВИНЫ

1 Это настенная раковина биде с комплектующими. Сточная труба и шпильки уже установлены.

2 Чтобы избежать прямого контакта раковины с облицовкой стены, на шпильки и на трубы надевают мат из пеноматериала.

3 На шпильках подвешивают и тщательно выверяют раковину, затем навинчивают на шпильки гайки и затягивают.

4 Выступающие из-под раковины края мата аккуратно обрезают.

5 В отверстия раковины вставляют элементы для крепления крышки.

6 Теперь можно установить и крышку.

7 С помощью уровня и отвёртки выверяют нажимную ручку смывного бачка в системе скрытого пристенного монтажа.

8 В заключение подвешивают или надевают (в зависимости от системы) крышку нажимной ручки.

Открыв главный кран, проверяют работу туалетной раковины и смывного бачка.



**УСТАНОВКА
УМЫВАЛЬНИКА**

1 К трубам холодного и горячего водоснабжения привинчивают угловые вентили.

2 Раковина умывальника и арматура в классическом исполнении — с отдельными ручками для холодной и горячей воды.

3 Сверху сквозь отверстие раковины вставляют и снизу закрепляют излив.

4 Сквозь наружные отверстия раковины продевают арматурный вентиль с подключёнными к нему гибкими шлангами.

5 По одному шлангу подключают к выходному отверстию и по одному — к угловому вентилю.

6 Прежде чем надеть раковину на шпильки, с тыльной стороны устанавливают уплотнительную прокладку.

7 Надетую на шпильки раковину тщательно выверяют, после чего затягивают гайки на шпильках.

8 Подключают шланги для горячей и холодной воды к соответствующим угловым вентилям.

9 Фарфоровые ручки для холодной и горячей воды надевают соответственно на арматурные вентили.

10 Монтируют сифон, который в отличие от шлангов в комплект раковины умывальника не входит.

11 Для укрытия труб под раковину устанавливают колонку.

СОВЕТ

Раковины умывальника и унитаза устанавливают на определенной высоте от пола. Так, верх настенной туалетной раковины биде должен быть расположен в 40 см, а верх раковины умывальника — в 82–86 см от пола. Для человека высокого роста к этим значениям можно прибавить еще несколько сантиметров.

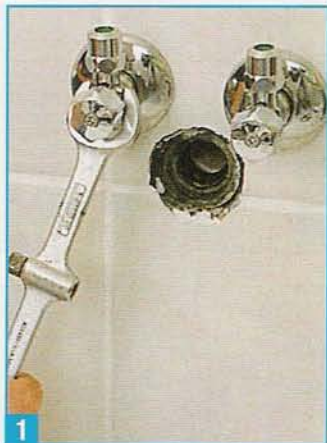

**ПРОКЛАДКА
ДОПОЛНИТЕЛЬНЫХ
КОММУНИКАЦИЙ**

1 Для устройства в бывшей кухне душа явно не хватало имевшихся там водоподводящих и сточных труб. Пришлось прокладывать их сюда ...

2 ... из подвала. Эту работу лучше предоставить специалисту-сантехнику.

3 Проложив все необходимые для душа трубы, образовавшиеся в стене пустоты заделывают штукатуркой.

4 Оба вывода временно закрывают заглушками.

5 Все поверхности в зоне душа, подлежащие облицовке керамической плиткой, покрывают грунтовкой.

6 Когда краска высохнет, на подготовленные поверхности наносят клей и укладывают плитки.

7 Установив ванну, её облицовывают плитками. Её закругленную часть обклеивают узкими плитками, выкроенными из целых плиток.

8 После укладки плиток с труб удаляют заглушки, предварительно закрыв главный кран.

9 Ножовкой по металлу слегка зазубривают резьбу обоих S-образных отводов для подключения к выводам труб холодной и горячей воды.

10 На резьбу в направлении, противоположном ввинчиванию, наматывают тонкий слой льна или пакли.

11 В качестве дополнительного уплотнения на резьбу наносят уплотнительную пасту.

12 S-образные отводы ввинчивают в выводы труб холодной и горячей воды, соблюдая расстояние в 15,3 см.

13 Пустоты между трубами и стенками отверстий заполняют силиконовой массой.



1



6



13



20



2



7



14

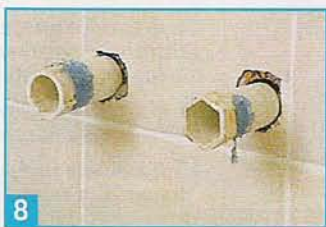

8



15



9



16



3



10



17



4



11



18



5



12



19

14 Затем на вентили надевают декоративные розетки.

15 Арматуру крепят трубным ключом с резиновыми губками или с использованием полотенца в качестве мягкой прокладки.

16 Шланг душевой сетки привинчивают снизу к арматуре.

17 Штангу душевой сетки прикладывают к стене, выверяют её и размечают точки сверления отверстий.

18 Накернив точки на плитке, в стене сначала в режиме дрели, а затем в режиме перфоратора сверлят отверстия.

19 Забив в отверстия дюбели, к ним шурупами крепят штангу.

20 Точки крепления штанги закрывают входящей в комплект арматуры крышкой.

МОНТАЖ КАБИНЫ ДУША

21 Прежде всего надо прикрепить к стене боковые направляющие шины.



21



22



23



24



25



26



27

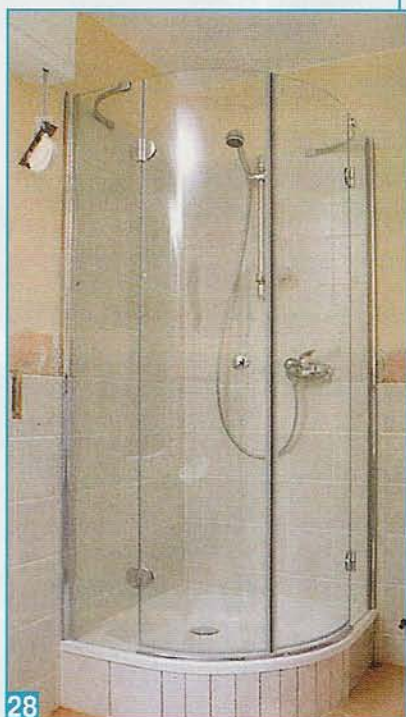

28

22 Наметив и просверлив отверстия в стене, на дюбелях и шурупах крепят шины.

23 Сверху к душевой ванне крепят изогнутую в полукруг направляющую шину.

24 В направляющие шины вставляют боковые стенки из стекла.

25 Закрепив стенки на шинах, к ним крепят петли для дверцы.

26 Теперь навешивают полукруглые дверные элементы.

27 Швы между направляющей шиной и ванной душа уплотняют силиконовой массой.

28 Полукруглый угловой душ с кабиной из натурального стекла украсит интерьер ванной.

УСТАНОВКА СВОБОДНО СТОЯЩЕЙ ВАННЫ

1 Чтобы определить положение подвода и стока воды, ванну сначала временно ставят на отведённое для неё место.

2 Также временно монтируют и арматуру.

3 Как и при устройстве душа, трубы для ванны прокладывают через перекрытие подвала.

4 Для этого в перекрытии бурильным молотком проделывают отверстия для труб.

5 И в этом случае пластиковые трубы закрывают заглушками.

6 Проложив трубы, можно приступить к укладке керамической плитки. Но сначала нужно приготовить клей.

7 Сквозь отверстия в плитке ввинчивают жёсткие трубы для холодного и горячего водоснабжения.

8 К трубам холодного и горячего водоснабжения привинчивают арматуру для ванны.

9 На установленную арматуру надевают ручки.

10 Монтаж стока ванны и закрепление на арматуре слива и душевой сетки.

11 Готовая к применению арматура для свободно стоящей ванны.

12 Установка ванны и переливной трубы.



1



2



3



4



5



6



7

НОВОСТИ «ГЕФЕСТ-ПРЕСС»

Дом

**ПОСТУПИЛ В ПРОДАЖУ
ЖУРНАЛ «ДОМ» №2/2009.
ЧИТАЙТЕ В ЭТОМ НОМЕРЕ**

Шведский в Швабии

План нижнего этажа напоминает планы типичных скандинавских домов. В огромном «универсальном» помещении расположены гостиная,



столовая и кухня. Благодаря большой площади остекления, светлым деревянным потолкам, паркету и отделанным глиняной штукатуркой стенам помещение выглядит вполне современным и в то же время уютным. Последнее связано

в первую очередь с тем, что на нижнем этаже устроены три раздвижные перегородки высотой до потолка, разделяющие его в случае необходимости на отдельные, укромные зоны. Благодаря этому на нижнем этаже появляются возможности для создания более интимной атмосферы.

Камин «Ода»

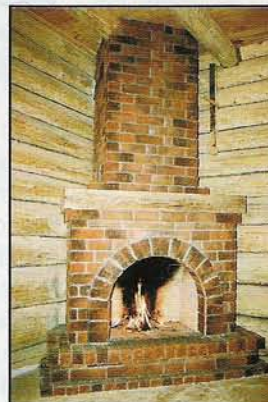

Печная традиция — одна из самых древних и живучих. Так, основные элементы, пропорции и формы русской печи остаются неизменными уже сотни лет и вряд ли сильно изменятся в скором будущем. С печью был связан весь домашний

уклад семьи, что оставило глубокий след в мировосприятии народа. Это, наверное, объясняет, почему у нас так много людей из разнообразных проектов современных печных приборов часто выбирает те, которые своими очертаниями хоть немного напоминают русскую печь.

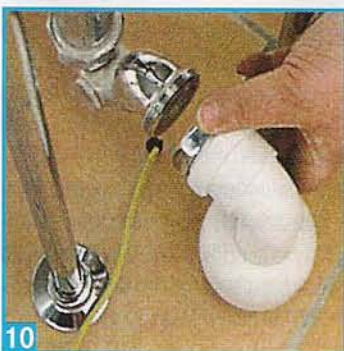

ЭЛЕГАНТНЫЙ БУФЕТ ИЗ СОСНЫ

Чтобы изготовить красивую и добротную мебель, без универсального деревообрабатывающего станка не обойтись. Подобные, судя по письмам читателей, есть у многих. На станке все работы делаются быстро и чисто, а главное — с высокой точностью. Такой труд доставляет колоссальное удовольствие. И обычно приобретение станка окупается довольно быстро.



РАМКИ И ФИЛЁНКИ

Ну а теперь собственно о подвесном шкафчике. Это — классическая модель, но в то же время в современном исполнении. Например, готовые вставки из клеёной древесины не были доступны во времена, из которых к нам эта мебель пришла. Тогда нужно было самостоятельно склеивать щиты. В наше же время мастера могут не утруждать себя этой кропотливой работой, а использовать готовые клеёные заготовки. Склеивать и без того придется много.

Но прежде нужно все детали выкроить и сделать из реек рамки, поскольку не только дверки шкафа и фасады ящиков, но и боковины шкафа состоят из рамок и филёнок. Соединения деталей рамок — шиповые. Толщина шипа равна трети от толщины бруска рамки (примерно 7 мм).

Перечень деталей шкафа приведен в **таблице**. А основные этапы работы — показаны на **фото 1–17**.

СТЕКЛА И ФИЛЁНКИ

В качестве филёнок служит фанера толщиной 4 мм. Стёкла для дверок имеют толщину 3 мм. Они держатся в проёмах рамок за счёт внутренних и внешних штапиков. Фанерная задняя стенка

вставлена в пазы, которые расположены по внутреннему периметру рамки. Поэтому эту филёнку монтируют одновременно со склеиванием задней рамки. Со всеми другими филёнками можно не торопиться, сначала из рамок собирают корпус шкафчика.

Для соединения деталей шкафчика применяют клей и шурупы. Головки шурупов не должны быть видны. До высыхания клея части шкафа стягивают струбцинами. Чем больше в вашем распоряжении будет зажимов или струбцин, тем проще будет склеивать детали.

Заготовки (шириной примерно 53 мм) деталей рамок нарезают на циркулярке, затем их простругивают до ширины 50 мм. При раскрое на станке узких брусков используйте специальный толкатель.

Для строгания циркулярная пила опускается под стол и защелкивается защитным винтом. Боковые ограничители пилы служат теперь как ограничители при строгании.

Для обеспечения точных размеров заготовок применяют рейсмусовую приставку. Стружка собирается с помощью защитных экранов. Детали можно обрабатывать и обычным ручным рубанком.

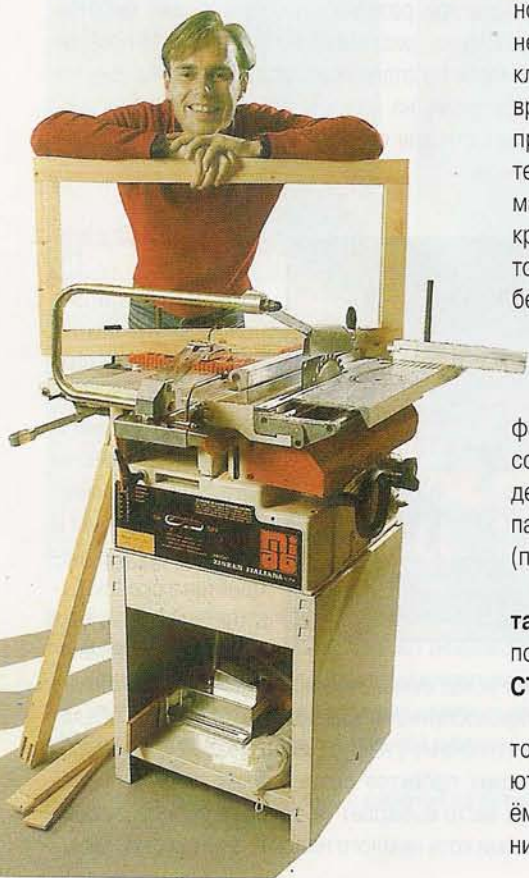

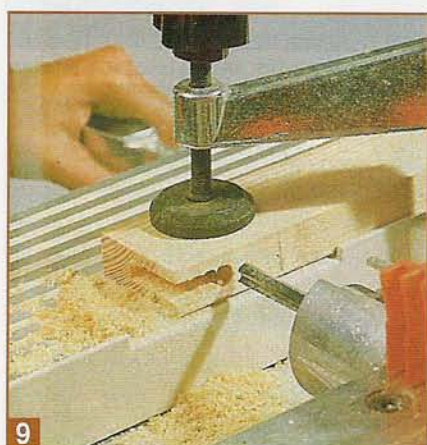
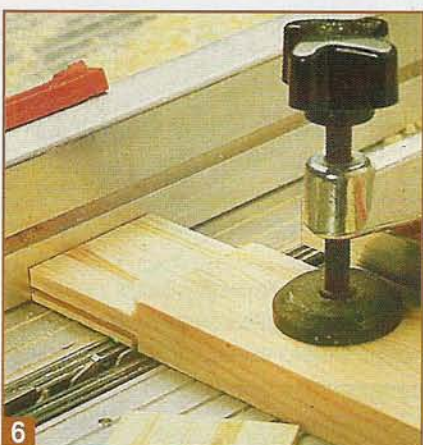
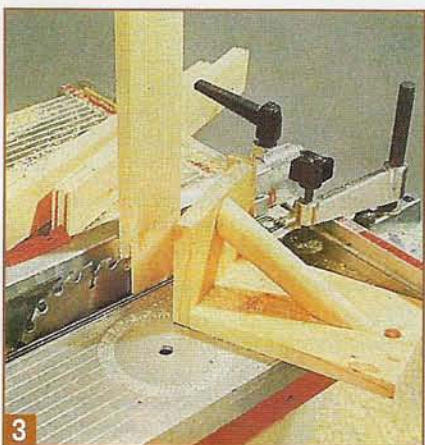
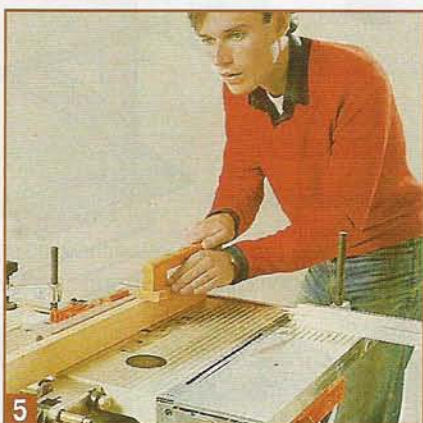

Шипы и пазы в деталях нарезают с помощью циркулярки. При этом глубина пропила и боковые ограничители устанавливаются максимально точно.

Выставив положение заготовки для следующего реза, её закрепляют струбциной.

Для формирования паза в станок устанавливают сверло необходимого диаметра. Просверлив ряд отверстий, лишнюю древесину удаляют.

При склеивании деталей рамки шипы смазывают клеем. Пазы промазывать не обязательно.

1 На хорошем оборудовании детали можно раскроить с минимальными припусками.

2 При работе с циркуляркой не забывайте о защитном кожухе.

3 Для точной распиловки надо точно установить и надёжно зафиксировать направляющую линейку.

4 Шипы и пазы деталей по размерам должны соответствовать друг другу.

5 При работе на станке пользуйтесь специальными толкателями.

6 Изготовление шипа. Направляющую линейку выставляют по зафиксированной детали.

7 При сборке каркаса детали стягивают струбцинами и скрепляют шурупами.

8 Рейсмусовая приставка обеспечивает высокое качество строгания деталей.

9 При изготовлении глухих пазов детали предварительно сверлят, а затем удаляют лишнюю древесину стамеской.

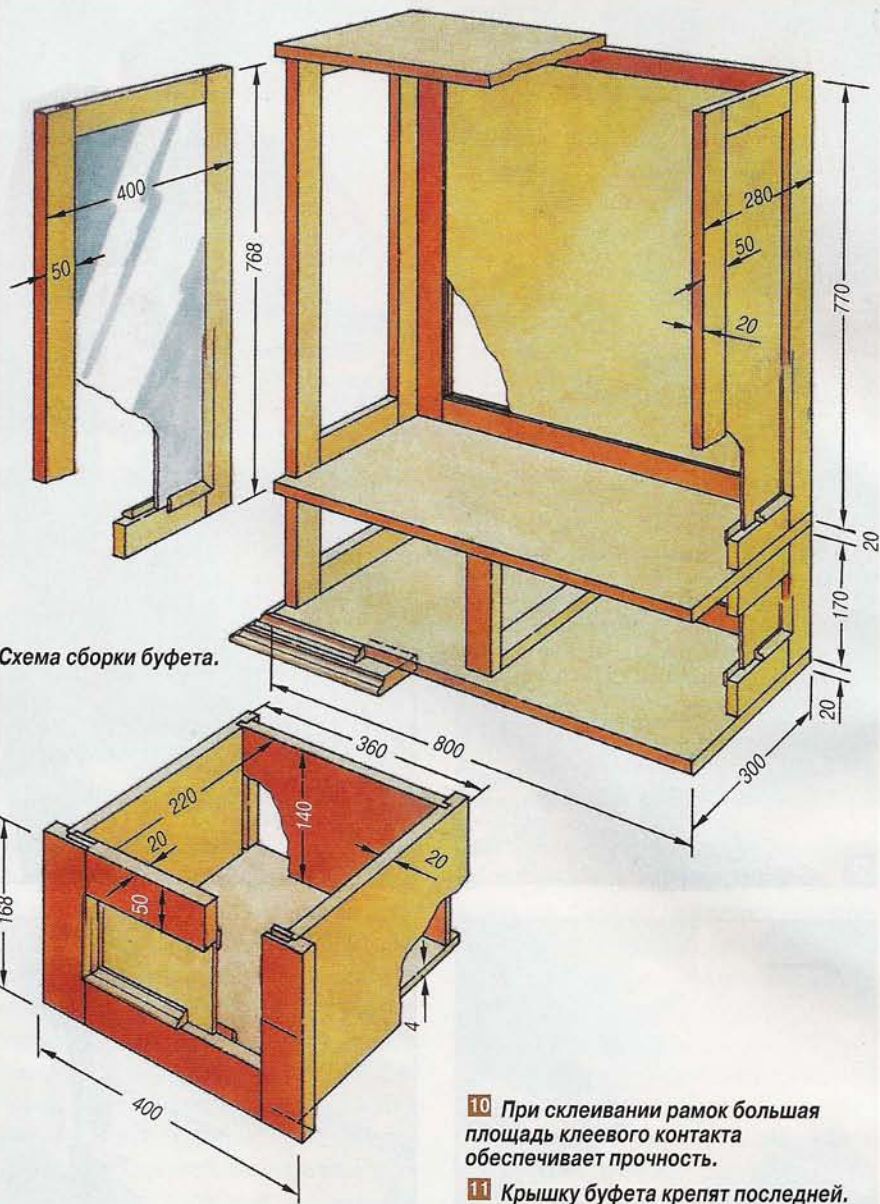
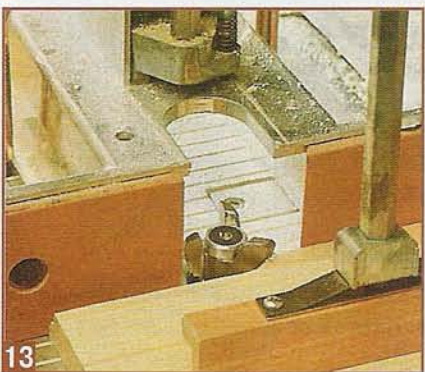
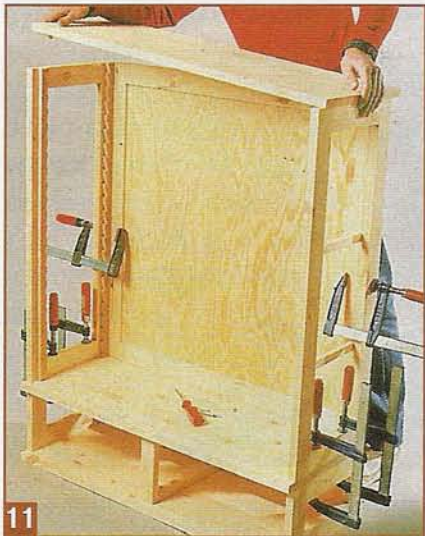
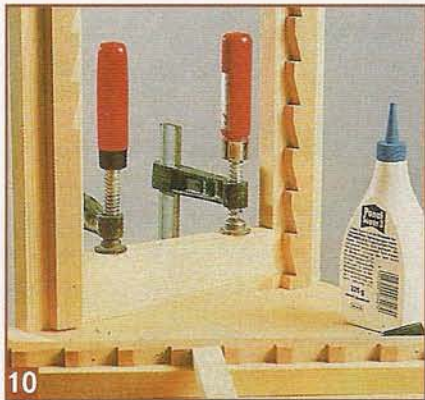

10 При склеивании рамок большая площадь клеевого контакта обеспечивает прочность.

11 Крышку буфета крепят последней.

12 Пазы шириной 4 мм и 8-мм фальцы можно сделать на циркулярке.

13 Любые декоративные профили получают с помощью фасонных фрез.

14 Декоративные профили больших размеров склеивают из нескольких заготовок.

15 Клей и мелкие гвоздики необходимы для крепления декоративных элементов.

16 Карточные петли в дверки и стенки врезают заподлицо.

17 Штапиками фиксируют остекление дверок.

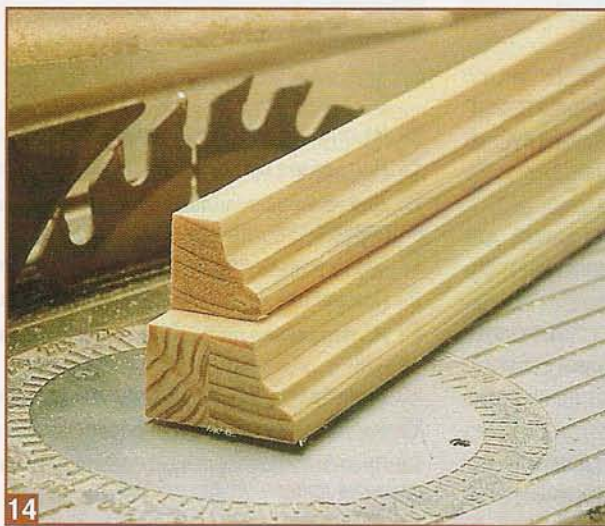

Наименование детали	Кол-во	Размеры, мм	Материал
Брусok рамы боковины	4	770x50x20	Сосна
—«—	4	170x50x20	—«—
—«—	8	230x50x20	—«—
—«—	2	170x50x20	—«—
—«—	1	240x50x20	—«—
Брусok рамы двери	4	768x50x20	—«—
—«—	4	350x50x20	—«—
Брусok задней рамы	2	770x50x20	—«—
—«—	4	710x50x20	—«—
—«—	2	170x50x20	—«—
Брусok рамы ящика	4	168x50x20	—«—
—«—	4	350x50x20	—«—
Боковина ящика	4	260x168x20	—«—
Задняя стенка	2	340x140x20	—«—
Филёнка боковая	2	670x180x4	Фанера
—«—	2	70x180	—«—
Филёнка задней стенки	1	680x770x4	—«—
—«—	1	80x770x4	—«—
Филёнка ящика	2	68x300x4	—«—
Дно ящика	2	355x340x4	—«—

Кроме того, потребуются: два 3-мм стекла размерами 66,6x29,8 см; 4 мебельные ручки-кнопки; магнитные (шариковые) фиксаторы; штапик (около 25 пог. м); различные шурупы и клей.

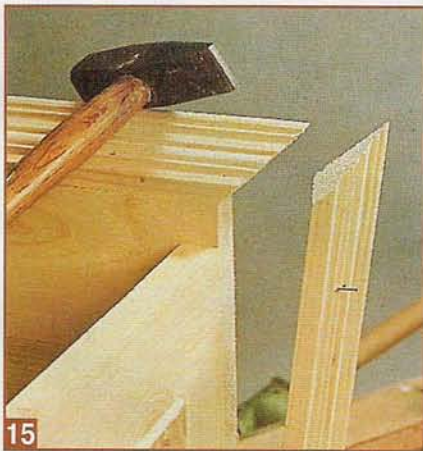

Бруски рамки под заднюю стенку имеют пазы шириной 4 мм.

Детали основания соединяют шурупами. Видимые после сборки головки шурупов следует замаскировать шпаклёвкой или деревянными пробками.

Рабочий момент приклеивания боковой рамки к полке шкафа показан на фото 10.

Крышку шкафа прикручивают сверху. Задняя стенка приклеена по бокам и у основания. Декоративная кромка служит передним ограничителем.

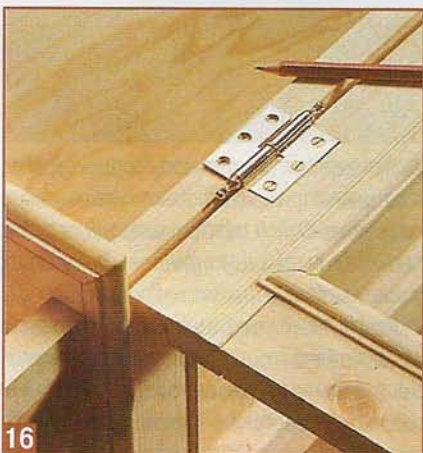

СТАНОК ФОРМИРУЕТ ПРОФИЛЬ

Благодаря декоративным деталям практичный подвесной шкаф превращается в красивую мебель. Декоративная лента и мебельные кнопки из меди причисляются к профильным планкам, которые прикрепляются перед основанием или держат филёнку. Так подобные «мелочи» делаются на станке. Рабочие детали при фрезеровке не должны быть слишком маленькими, иначе невозможно будет сделать всё точно.

Рейки для карниза — клеёные из нескольких профилей. Таким образом можно комбинировать самые разнообразные по форме профили.

ПАЗЫ И ФАЛЬЦЫ

Прорезать пазы и фальцевать детали нужно не фрезером, а циркулярной пилой. Если вы работаете аккуратно, то проблем при сборке (с клеем) не возникнет.

Деталь считается готовой только после того, как её поверхность будет тщательно обработана. Для этого предлагается два варианта, чтобы оттенить и защитить красивую древесину. Во-первых, можно покрыть лаком. Во-вторых, натереть воском.

Детали ящиков фальцуются на циркулярке, чтобы их можно было соединить, как это показано на фото. Ширина паза для дна — 4 мм, для боковин — 8 мм.

Декоративный профиль делают с помощью фрезы. Для этого соответствующие фрезы ставят на вал и монтируют защитный механизм.

Декоративную кромку вырезают желаемой ширины лишь после фрезеровки профиля.

Декоративный профиль можно склеить из нескольких профилей. Стыкуют профили обычно «на ус».

Декоративные картонные петли сначала привинчивают к дверкам, а затем дверки навешивают на шкаф.

Стеклённые вставки имеют размеры на 2 мм меньше проёма рамки по каждой стороне. Удерживаются стёкла штапиками, прибываемыми снаружи и изнутри дверок. Держаться они будут за счёт плоских реек с внутренней стороны и маленьких профилей спереди.

ЖУРНАЛЬНЫЙ И КОФЕЙНЫЙ СТОЛИКИ

Красота и прелесть первого стола состоит в том, что его столешница представляет собой стекло или зеркало, обрамлённое деревянной рамкой. Для крепления стекла используют короб.

Конструкция кофейного столика выполнена из мебельного щита, поставленного на две стойки. Сверху к нему крепится вращающийся диск — своеобразный сервировочный поднос.



Рис. 1. Два столика.

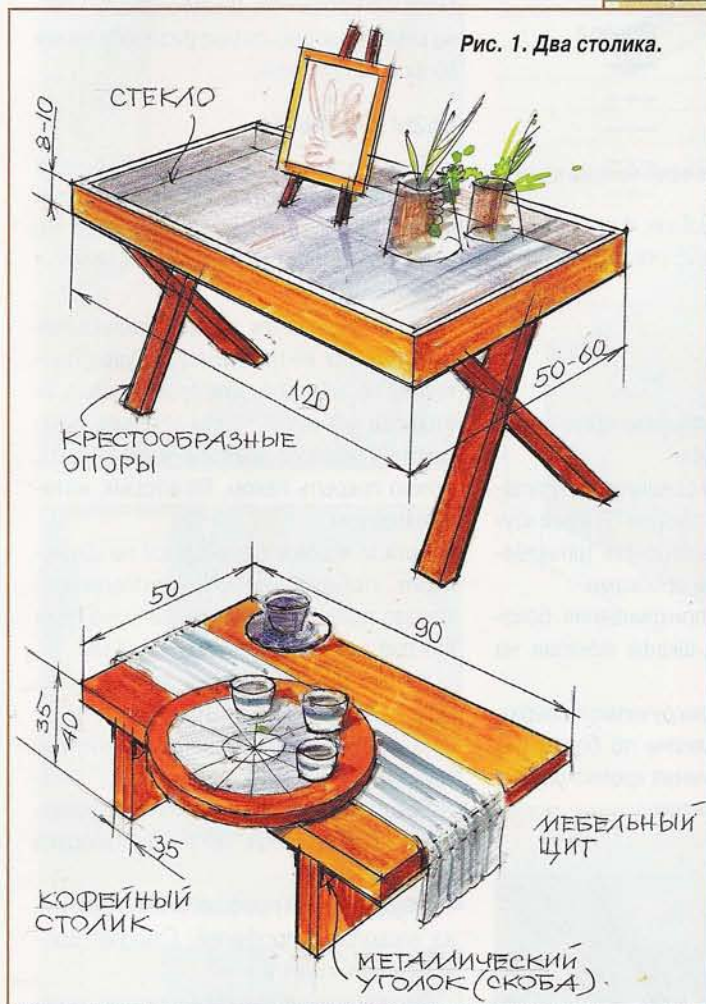

Журнальный столик состоит из четырёх досок, поставленных на ребро. На его торцах сделан уступ, в который вставляется стекло. Снизу к столешнице прикрепляют лист многослойной фанеры, а в тех местах, где столешница опирается на крестообразные стойки, прибавляют рейки, выполняющие роль дополнительных опор. Конструкция стола

опирается на крестообразные стойки-бруски.

При изготовлении опор в середине брусков делают два выреза — по одному в каждом бруске. Затем их соединяют вместе, образуя крестообразную стойку. На концы наклонных стоек вставляют металлические нагели, соединяющие опоры с днищем столешницы. Боковые стойки стола после шлифования покры-

вают светлым пинотексом. Торцы короба, к которым примыкает стекло, желательно покрасить белой нитроэмалью. Для стоек выбирают тёмно-коричневый оттенок (пинотекс) или черную нитроэмаль.

Кофейный столик. Каждая стойка представляет собой две доски, соединённые вместе, толщиной 35–38 мм. Они жёстко прикреплены к столику при помощи металлических уголков-скоб.



Рис. 2.
Конструктивные узлы журнального столика.



Рис. 3.
Устройство диска-подноса.

Чтобы диск (диаметр 45 см) вращался, к нему с обратной стороны прикрепляют металлическую круглую пластинку с приваренным к ней стержнем (диаметр 10–12 мм). Стержень опускается во втулку, в которой установлены два подшипника (в верхней и в нижней частях). Втулка, в свою очередь, утапливается в толщину стола и закрепляется в нём при помощи металлического диска, прива-

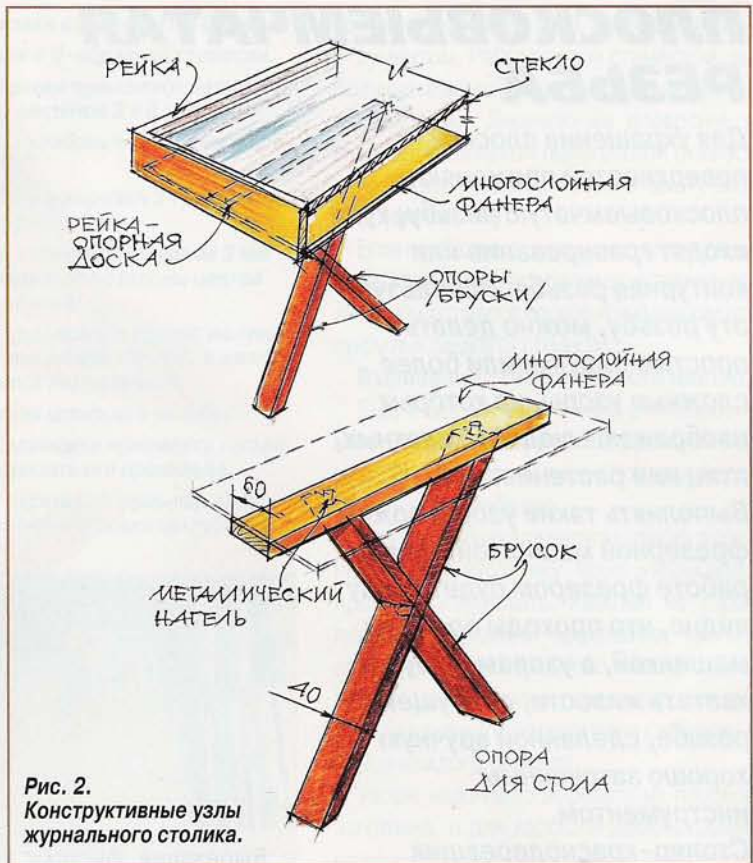
ренного к втулке.

Благодаря подшипникам деревянный диск легко вращается и удобен для пользования во время кофейной паузы.

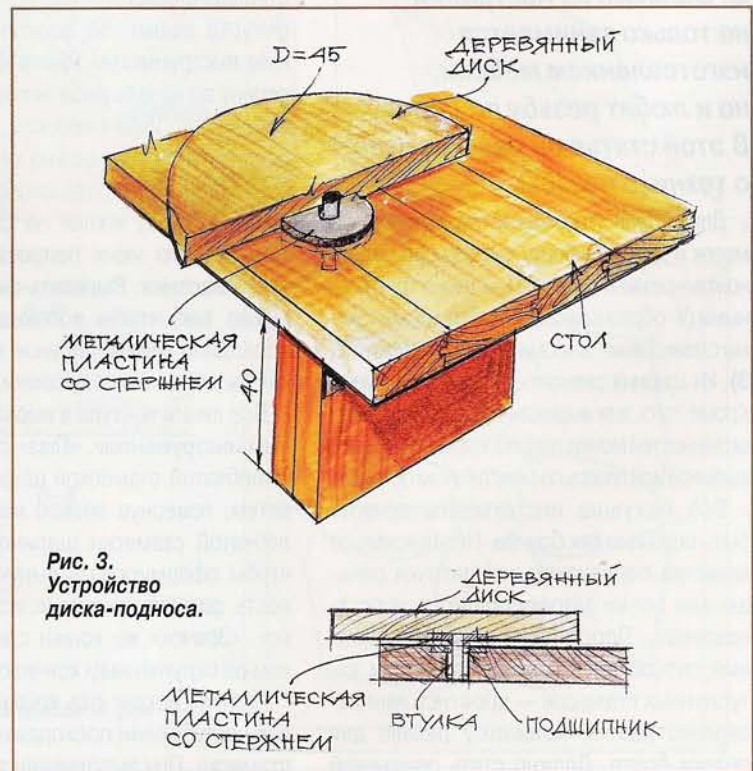
Поверхность стола после обработки её шкуркой становится гладкой. Её можно

покрыть либо лаком, либо пинотексом светлых тонов.

Виктор СТРАШНОВ, Москва

ПЛОСКОВЫЕМЧАТАЯ РЕЗЬБА

Для украшения плоских поверхностей применяют плосковыемчатую резьбу, куда входят гравирование или контурная резьба. Используя эту резьбу, можно делать простые рисунки или более сложные узоры, на которых изображают людей, животных, птиц или растения.

Выполнять такие узоры можно фрезерной машинкой. Но при работе фрезером будет сразу видно, что проходы сделаны машинкой, а узорам не будет хватать живости, присущей резьбе, сделанной вручную хорошо заточенным инструментом.

Столяр-краснодеревщик Д. Вильямс из Австралии не только занимается изготовлением мебели, но и любит резьбу по дереву. В этой статье он рассказывает о технике резьбы.

Для контурной резьбы не нужно много стамесок и долот. Выборку контура производят ножом-резаком (фото 1), а также треугольными (V-образными) или полукруглыми узкими стамесками с высокими бортами (фото 2, 3). Их ширина зависит от размера рисунка. Кроме того, для вырезания очень маленьких окружностей может потребоваться бородок с выемкой или гвоздь со скруглённым острием.

Все режущие инструменты должны быть острыми как бритва. Независимо от качества первоначальной заточки раньше или позже заточку придётся восстанавливать. Простейший и самый надёжный способ правки желобчатых или затупленных стамесок — пройти ими несколько раз по кожаному ремню для правки бритв. Должно стать привычкой делать это каждый раз в перерывах между работой, как это делают игроки в бильярд, намеливающие кий между ударами.



Вырезание фигурки кошки. Простейшая форма для контурной резьбы — фигурка кошки. Её вырезают V-образным инструментом (фото 4). Если древесину до начала работы покрыть тонким слоем клея ПВА или воском, то потом вырезанный рисунок можно затемнить.

Я использовал этот способ, когда вырезал фигурку кошки на спинке стула. Сделать это меня попросил любитель этих животных. Вырезать фигурку кошки нужно так, чтобы волокна древесины проходили через рисунок сверху вниз, как бы дополняя позу кошки.

Все линии контура я вырезал V-образным инструментом. «Глаз» сформировал желобчатой стамеской шириной 5 мм, а затем, повернув лезвие маленькой желобчатой стамески шириной 3 мм так, чтобы сформировать выпуклую поверхность рисунка, скруглил «глазное яблоко». «Зрачок» же кошки сделал гвоздиком со скруглённым кончиком.

«Усики» вокруг рта кошки сформировал неглубокими проходами V-образной стамески. При выполнении эскизов учтите: вырезанные линии всегда будут толще линий, проведённых карандашом.

Слишком сильная зачистка фигурки кошки шлифовальной бумагой разрушает контур вырезанного рисунка, но тем



не менее она необходима при обработке шероховатых «рёбер», особенно если вы режете поперёк волока высушенную древесину. Иногда эту работу лучше сделать циклей или стеклом.

Затемнение контура придаёт выразительность любой выгравированной резьбе. Я подкрашиваю рисунки разведённой водой художественной акриловой краской. Разведённая жжёная сиена (красновато-коричневая краска) или почти чёрная жжёная умбра прекрасно подчёркивают контур. В данном случае я выбрал жжёную сиену, так как она дополняет окраску древесины.

Вырезание листа. Методом «глубокой печати» (как я называю этот приём) я вы-

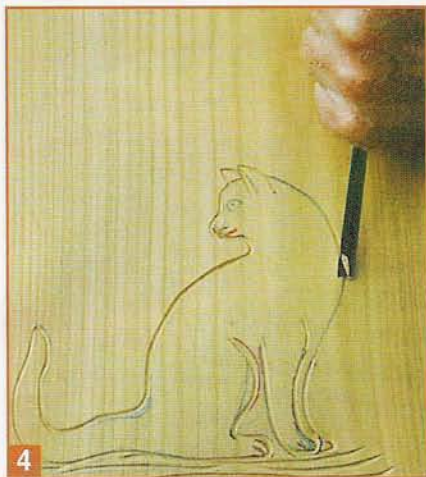

- 1 Ножи-резаки шириной 15 и 20 мм.
- 2 V-образная и U-образная стамески.
- 3 Для гравировки применяют полукруглые стамески шириной 3 и 5 мм.
- 4 Вырезание изображения кошки в древесине вишни.
- 5 Контур листа я вырезал 3-гранной стамеской шириной 3 мм.
- 6 3-гранной стамеской шириной 3 мм можно выделить и обе стороны центра жилки листа дерева.
- 7 Лишнюю древесину я удалял маленькой полукруглой стамеской №5, а жилку оставил немного подрезанной.
- 8 Очень лёгкая шлифовка резьбы.
- 9 На таком элементе орнамента только один шанс вырезать его правильно.
- 10 Чтобы не терять контроль над инструментом, делайте несколько неглубоких проходов.



кой шириной 3 мм, а не V-образным инструментом. Работая этой стамеской, вы получаете желобок, лучше сливающийся с проходами. Лишнюю же древесину я вырезал маленькой полукруглой стамеской. Жилку оставил немного выступающей (фото 5–8).

Если необходимо, лист можно слегка зачистить. Но он смотрится более естественно, если на нём останутся несколько маленьких полукруглых следов от стамески.

Вырезание стилизованного цветка.

Ещё я сделал узор в виде стилизованного цветка в двух формах (фото 9–10, рис. 2). На фото 9 видно, какими инструментами я работал.

Для этого сначала через копирку перенёс узор на заготовку. Такие узоры надо правильно вырезать. Работал не торопясь, не глубокими проходами, так как врезаясь глубоко в дерево, можно столкнуться с проблемами, например, как аккуратно вывести полукруглую стамеску в конце каждого прохода.

Узоры надо было вырезать на плоской заготовке, и для хорошей демонстрации

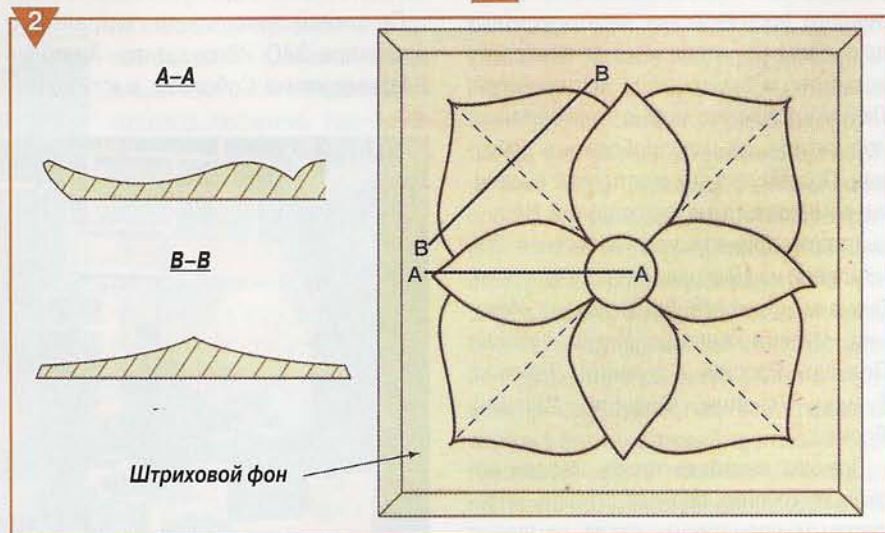
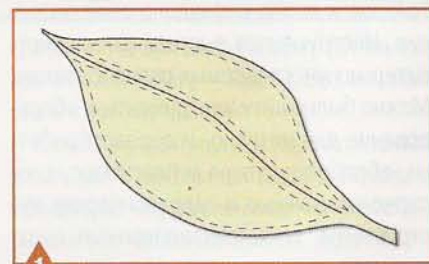

резал лист клёна (рис. 1). Он получился в виде обратного изображения (так как врезан в поверхность древесины) но не выпуклым, как в рельефной резьбе. Обратите также внимание: центральная жилка на листе — рельефная, а не выгравирована. Длина листа — 80 мм, ширина — 30 мм, а глубина резьбы — около 5 мм.

Пунктирные линии — это направляющие, которые показывают, где нужно вырезать древесину с внутренней стороны контура и по обеим сторонам центральной жилки.

Я вырезал контур полукруглой стамес-

мне нужен был контрастный тон. И не забудьте: для того, чтобы после тонирования края узора были чёткими, на древесину до начала резьбы надо нанести клей.

ВСЕ ИНСТРУМЕНТЫ — НА ОДНОЙ ВЫСТАВКЕ

Как мы уже писали в прошлом номере, в Москве с 11 по 14 ноября в Экспоцентре на Красной Пресне состоялась ежегодная международная выставка инструментов, оборудования и технологий MITEХ-2008.

С этого года традиционная выставка Intertool – «Всё многообразие инструментов» называется MOSCOW INTERNATIONAL TOOL EXPO (MITEХ).

Но даже сменив название, она по-прежнему остаётся наиболее заметным событием на инструментальном рынке России.

Выставка проходила уже в одиннадцатый раз и снова оправдала свое название. Инструментов выставялось действительно много и самых разнообразных. Можно было найти инструменты и оборудование для металло- и деревообработки, обработки стекла и пластмасс, слесарно-монтажные и гидравлические инструменты, специализированные инструменты для строительства, промышленного производства, авторемонтных предприятий, городского и паркового хозяйства и других сфер деятельности. Любой инструмент можно было не только посмотреть, но и попробовать в действии. Поэтому в значимости этой выставки сомневаться не приходится. Ведь в выставке приняли участие свыше 300 компаний из 19 стран мира: Белоруссии, Германии, Гонконга, Дании, Индии, Испании, Италии, Канады, Китая, Латвии, Польши, России, Словении, Тайваня, Турции, Украины, Франции, Швеции, Японии.

Помощь выставке также оказали несколько крупных производителей. «Платиновым спонсором» стала компания «Роберт Бош» — крупнейший производитель электроинструмента, предназначенного как для профессионального использования, так и хобби-класса. Офи-

циальными же спонсорами стали две компании — «Блек энд Деккер ГмБХ» и «Интерскол».

Российский рынок инструмента — один из наиболее динамично развивающихся рынков в мире. Неудивительно, что он привлекает пристальное внимание и интерес всех крупнейших мировых производителей. Инструмент используется во всех отраслях без исключения, кроме того, не стоит забывать и про постоянно растущую потребительскую группу непрофессионалов, так называемый хобби-класс. Превосходное качество, высокая производительность и эргономичность — это признаки, которыми отличается новое поколение инструментов. Ведь те, кто работают с инструментом, и те, кто его производят, одинаково заинтересованы в том, чтобы это был качественный, удобный и надёжный продукт, а так же сокращалась доля низкокачественной небезопасной контрафактной продукции. Чтобы добиться этого, у производителя должны быть налажены связи с потребителем, а обзавестись ими с легкостью можно было на выставке.

По словам заместителя генерального директора ЗАО «Экспоцентр» Анатолия Владимировича Соболева, выступивше-

го на открытии выставки, здесь были собраны действительно самые лучшие бренды продукции этого направления. Особую гордость у организаторов вызвал тот факт, что на выставке присутствовало много российских производителей. Это говорит, о том, что российская промышленность развивается. И несмотря на мировой финансовый кризис производители смотрят вперед. Выставка была и остается «зеркалом» рынка инструментов и оборудования, его ежегодным и ожидаемым информационным событием и его гордостью.

Не без интереса можно было пообщаться с посетителями выставки. Ведь у нашего издательства также была возможность принять участие в этом грандиозном мероприятии. Многие приехали из других городов в Москву, чтобы специально посетить это мероприятие. «Я приезжаю сюда каждый год, — поделил-



1 Открытие выставки: организаторы перерезают красную ленточку.



2 Компрессоры, сварочные аппараты, гаражное и другое оборудование были широко представлено на выставке.



Эти инструменты были популярны у посетителей выставки.

3

ся с нами Иван из Твери. — У меня собственное небольшое производство. А тут на выставке есть возможность не только поглядеть на оборудование, но и опробовать новинки и проконсультироваться у специалистов».



Ручные электроинструменты можно было не только посмотреть, но и опробовать в действии.

4

e-mail: sam@master-sam.ru



Наше издательство приняло активное участие в выставке. Ведь это хорошая возможность пообщаться с читателями.

5

«А я сам строю дом, — рассказал нам Игорь из подмосковного города Лобня. — Поэтому меня больше интересует строительный инструмент. Оптом закупать мне ничего не нужно, зато в последний день выставки тут проходят распродажи. Оборудование можно приобрести практически по заводской цене. Где ещё такое бывает?!» Своим мнением о выставке с нами поделился и садовод-любитель Григорий: «Многие ошибочно думают, что на МИТЕКСе выставляются только инструменты, необходимые производителям. Ничего подобного! Процент тридцать от всех экспонатов — это техника для сада и огорода. И это, безусловно, интересно всем, у кого есть дача или частный дом. Я вот в этом году у себя на даче посадил газонную траву, детишкам на радость сделал небольшое футбольное поле. Вот тут на выставке как раз приглядел газнокосилку. Да что там косилка, по мелочам набрал и тяпок, и

граблей. Не зря ведь говорят, готовь сани летом, а телегу — зимой. Вот и готовлюсь к новому сезону».

Сами же участники выставки относятся к ней, как к рекламной акции. «Показать продукцию и устроить мастер-класс мы можем и в наших магазинах, куда собственно и приглашаем всех желающих, — рассказал нам руководитель продаж компании Metabo Константин Шорин. Поэтому мы участвуем на выставке по олимпийской системе — раз в четыре года. Но участие при всём при этом необходимо. Ведь выставка — это лучший способ быть в курсе всего, что происходит в мире инструментов». Не обошли стороной и проблему финансового кризиса в стране. За круглым столом представители крупнейших компаний обсудили перспективы развития рынка инструментов на будущий год. Все стараются верить в оптимистичный прогноз. Но, как говорится, жизнь покажет. Тем более обсудить состояние рынка инструментов можно будет снова на выставке МИТЕХ-2009, которая состоится там же, в Экспоцентре на Красной Пресне, с 10 по 13 ноября.

Зоя АФАНАСЬЕВА, наш спец. корр.

ЗАГОТОВКИ ОПИРАЮТСЯ НА ШАРИКИ

С роспуском или обрезкой кромок длинномерных заготовок с помощью стационарной дисковой пилы мне приходится сталкиваться практически ежедневно. Поэтому я уже давно оснастил свою пилу роликовой поддерживающей опорой, расположенной вдоль задней кромки рабочего стола, которая позволяет мне работать одному с довольно большими по размеру деталями.

Однако при раскрое больших листов фанеры и других аналогичных материалов, особенно при распиливании их в поперечном направлении одной дополнительной задней опоры явно недостаточно. Хотелось бы иметь ещё и боковую опору для тяжёлых панелей, чтобы не держать их во время раскроя на весу. Причём дополнительная боковая опора не должна занимать слишком много места, так как работать с листовыми материалами мне приходится не каждый день. Поэтому решение было вполне очевидным — слева от рабочего стола пилы я соорудил откидной стол-расширитель с двумя рядами шариковых опор, поддерживающих обрабатываемые детали.

Шариковые, а не роликовые опоры для боковой поддержки я выбрал потому, что с ними значительно легче правильно сориентировать заготовку в самом начале перед подачей на пильный

диск. Кроме того, на этих опорах заготовку меньше уведёт в сторону при пилении. Ножки и верхняя рама откидного столика соединяются между собой и крепятся к столу пилы на больших картонных петлях. Чтобы верхняя рама и ножки были легкими и прочными, они собраны из гладко выстроганных досок сечением

25x50 мм на шурупах с клеем. Верхняя прямоугольная рама в углах дополнительно усилена металлическими косынками, установленными также на шурупах.

В рабочем положении откидного столика вершины шариковых опор должны располагаться в одной плоскости с крышкой рабочего стола пилы. Поэтому



Стол-расширитель складывается за несколько секунд и практически не занимает место в мастерской.

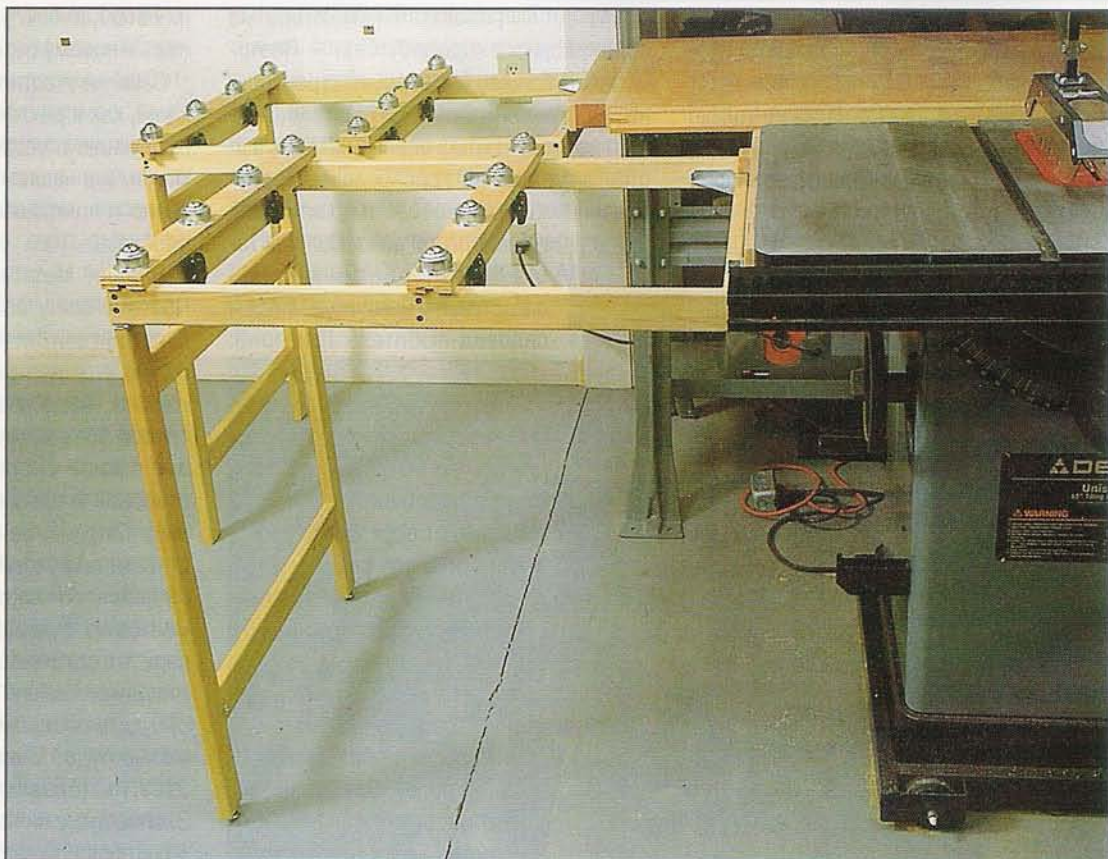

С таким столом-расширителем резать большие панели просто и безопасно.

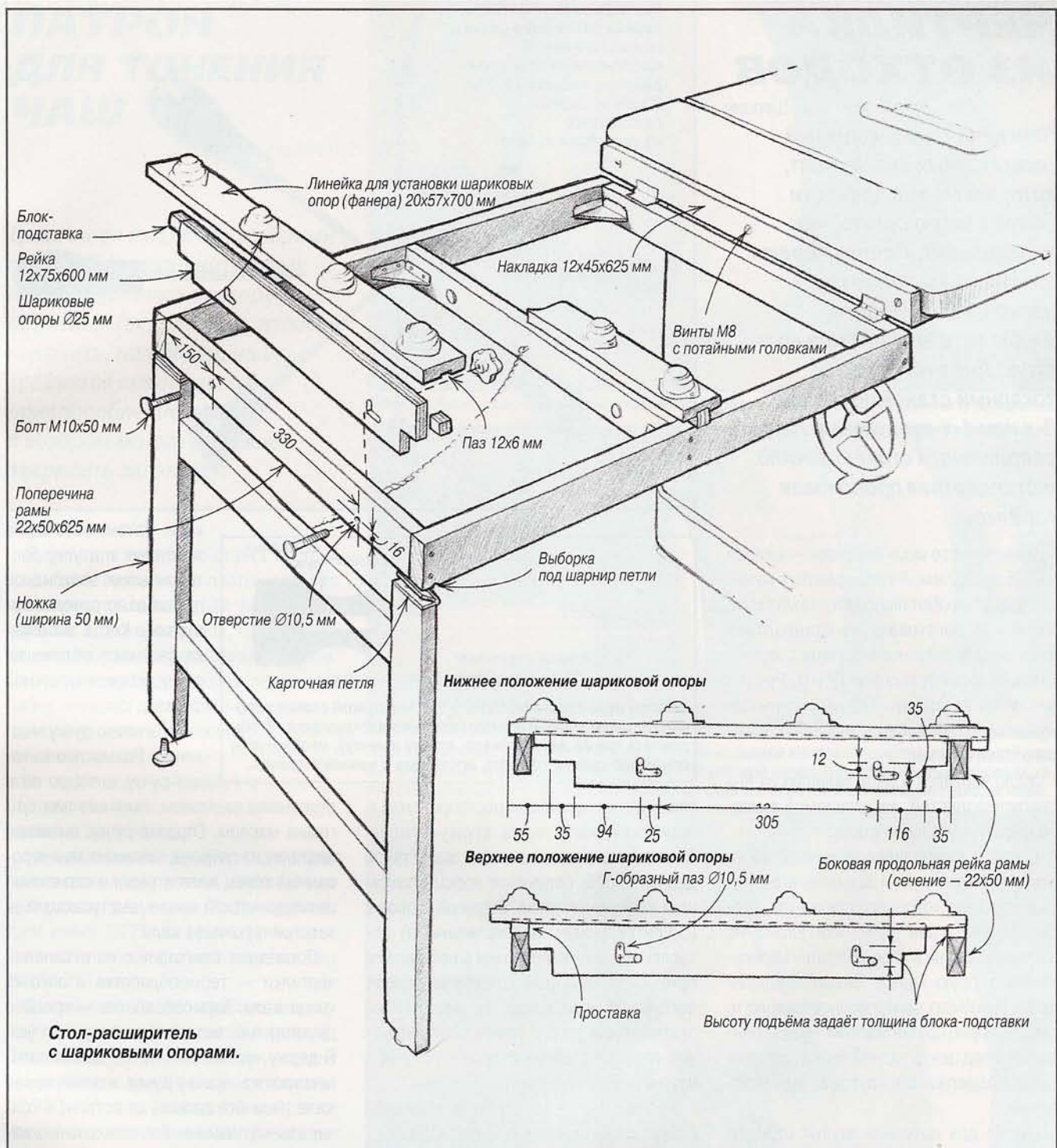

все размеры столика, высота установки рамы и длина ножек зависят от расстояния между полом и крышкой рабочего стола пилы. Для точной регулировки уровня боковой опоры я установил на обеих ножках регулирующие по высоте подпятники.

Кроме того, иногда мне приходится пользоваться самодельной кареткой для

поперечного раскроя, которая позволяет нарезать несколько одинаковых по размеру деталей без кропотливой разметки заготовки. Специально для этого случая обе линейки с шариковыми опорами на моём столике можно поднять точно на толщину основания каретки и зафиксировать на этом уровне (конструкция этого узла показана внизу **на рисунке**). Ес-

ли эта проблема для вас неактуальна, линейки с шариковыми опорами можно жёстко закрепить на раме столика.

Конструкция дополнительного бокового столика получилась очень удачной и удобной в работе, а в сложенном виде занимает минимум места и не мешает работать в мастерской.

Б. ГЕЙБОР, США

ЧЕРТИЛКА ИЗ ОТХОДОВ

Т. ХЕРОЛД, Швеция

Чертилка — необходимый разметочный инструмент, которым можно провести более тонкую линию, чем карандашом. Сделав первую чертилку, вы поймете, насколько это просто, и сделаете ещё несколько штук. Для этого нужны: токарный станок по дереву, 3-х или 4-х-кулачковый патрон, сверлильный станок, точило и стандартная пропановая горелка.

Большинство моих чертилок — длиной от 125 до 200 мм. А чтобы свести к минимуму объём работ по обработке металла, их можно изготовить из стандартных стального и латунного прутков соответственно диаметрами 5 и 12 мм. Ручки я делаю из заготовки Ø25 мм, но иногда нужна ручка посolidнее, и я делаю её из заготовки Ø38 мм.

Жало чертилок я изготавливаю из высокоуглеродистой, закаливаемой в масле инструментальной стали.

Сначала я отпиливаю ножовкой обрезок стального прута и зажимаю его в передней бабке токарного станка так, чтобы он выступал приблизительно на 12 мм. На самых малых оборотах напильником торцую конец. Затем в задней бабке зажимаю центровочное сверло и, смазав торец прутка маслом, надсверливаю его под центр задней бабки, который будет поддерживать пруток во время точения.

Потом для латунной втулки отрезаю штырёк Ø12 и длиной 12 мм и зажимаю его в патроне передней бабки. Чтобы получить плоский торец в месте стыковки с деревом, торцую его напильником. Как и со сталью, работаю на самых малых оборотах. Для смазки и охлаждения смазываю торец парой капель масла и по оси штырька сверлю отверстие, равное диаметру стального жала.

После этого вынимаю штырёк из патрона, полностью обезжириваю его и

Чертилки можно сделать разных размеров и форм, соответствующих выполняемым столярным работам и вашим вкусам. Здесь показаны простейшие из коллекции автора.



Конструкция чертилки. Работа над чертилкой станет хорошим первым уроком по изготовлению инструмента. Чтобы сделать три её детали (жало, втулку и ручку), необходимы основные навыки точения, эпоксидка и немного припоя.

стальное жало жидким растворителем и пропускаю жало через втулку-штырёк. Со стороны ручки выпускаю жало такой длины, чтобы получился хорошо сидящий в ручке хвостовик. С другой стороны (с центрирующим засверливанием) оставляю жало нужной длины с небольшим припуском, который отпиливаю после обточки жала на конус. Затем обычным припоем для труб с помощью пропановой горелки с обеих сторон к латунной втулке припаиваю жало.

Креплю латунную втулку в передней бабке, зацентрированный конец жала поджимаю задней бабкой и напильником зачищаю паяное соединение жало/втулка. Заостряю стальное жало личным напильником и только у острия, для поддержки, оставляю цилиндрическую часть.

Для ручки я стараюсь подобрать древесину одноцветную или с интересным рисунком или окраской. Торцую заготовку и по оси этого торца сверлю отверстие глубиной, равной длине хвостовика и приблизительно на 0,8 мм больше его диаметра. Зазор гарантирует от непро-

клея. Затем, обезжирив хвостовик и втулку растворителем, эпоксидкой приклеиваю ручку к хвостовику. Когда эпоксидка застынет, обтачиваю ручку до окончательной формы.

Вытачиваю ручку медленно. Полностью выточив ручку, шлифую её и

отделяю шеллаком, льняным или тунгвым маслом. Отделав ручку, вынимаю чертилку из патрона, зажимаю зацентрированный конец жала в тиски и отпиливаю цилиндрический кончик, выступающий за заостренную часть жала.

Последняя операция в изготовлении чертилки — термообработка и заточка конца жала. Термообработка — процесс двухэтапный, включает закалку и отпуск. Я держу чертилку за ручку, одним пальцем касаясь жала у ручки, и ввожу конец жала (немного дальше от острия) в кончик язычка пламени. Как только конец жала становится вишнево-красным, быстро опускаю его в банку с моторным маслом.

Охлаждение стали в масле быстро понизит температуру стали, и она становится очень твёрдой, но хрупкой — почти как стекло. Чтобы сделать сталь менее хрупкой, её надо «отпустить», а для этого снова нагреть и охладить.

В заключение затачиваю жало на точиле. Это легко и просто сделать аналогично заточке карандаша на ленточной шлифмашинке.

ПАТРОН ДЛЯ ТОЧЕНИЯ ЧАШ

Д. РОСС (Аргентина)

Даже имея в наличии токарный станок, без дополнительных приспособлений мастеру не обойтись. Так, для того, чтобы выточить, например, чашу, требуется специальное приспособление-патрон, в котором можно надёжно закрепить заготовку.

Патрон для токарного станка состоит из гибкой прижимной платы, которая соприкасается с вогнутым основанием тарелки, а также штурвала, навёрнутого на внешний конец резьбовой шпильки. Последняя проходит через переднюю бабку токарного станка и удерживает прижимную плату, являющуюся «губками» патрона, расположенную между основанием и тарелкой (рис. 1 и фото 2). Сходящиеся «губки» захватывают и удерживают ободок чаши.

На прижимной плате проточен ряд одинаковых поднутренных ступенек для чаш разных диаметров. Прижимной патрон имеет $\varnothing 275$ мм (фото 1) и может быть использован для изготовления чаш $\varnothing 225...270$ мм.

Основание — диск с полостью, склеенный из двух фанерных деталей (рис. 1). Для патрона $\varnothing 275$ мм склеиваю и креплю шурупами два куска фанеры размерами $20 \times 300 \times 300$ мм. Когда клей высохнет, удаляю шурупы, отмечаю центр и на ленточной пиле выпиливаю диск. Временно креплю диск к планшайбе и обтачиваю внешнюю поверхность. Затем с задней стороны будущего основания делаю выточку для планшайбы $\varnothing 150$ мм.

Чтобы закончить основание патрона, снимаю его с токарного станка и креплю планшайбу шурупами в выточке. На лицевой стороне основания вытачиваю плавный вогнутый профиль глубиной 16 мм с заплечиком (фото 3). В центре

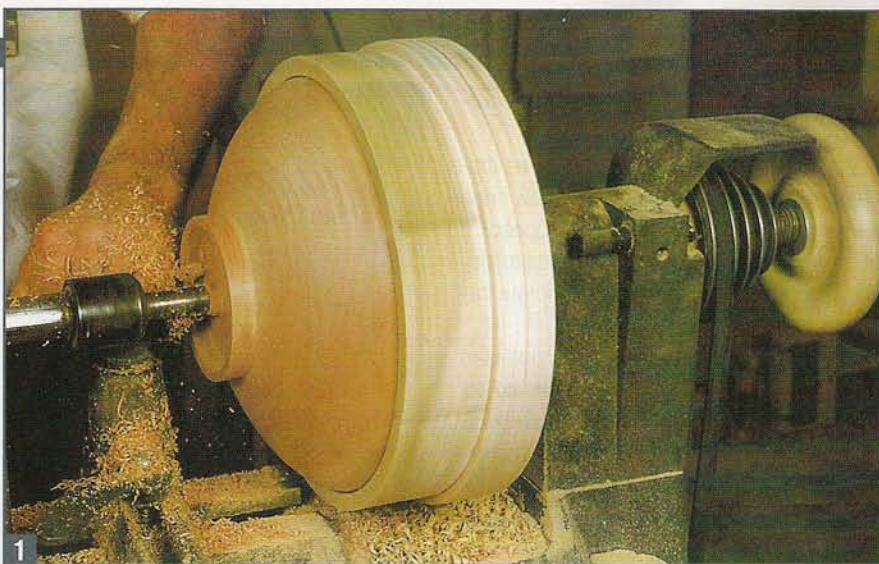

1 Прижимной патрон, плотно обхватывающий ободок чаши, позволяет выточить основание.

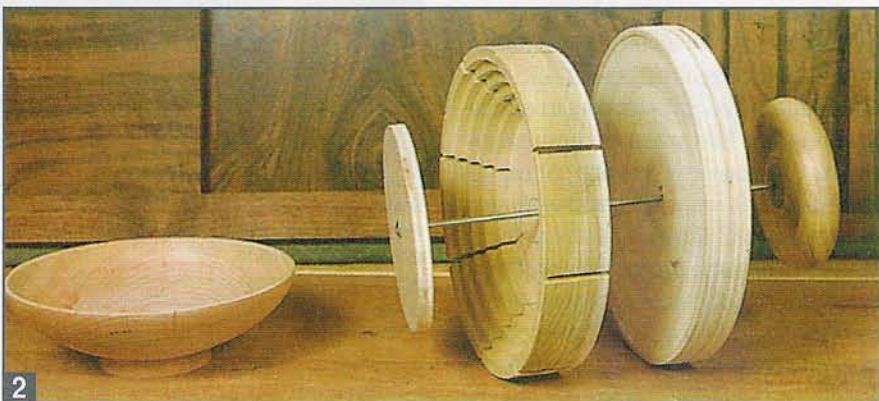

2 Простые детали. Прижимной патрон состоит из (слева направо) тарелки, прижимной платы, основания и штурвала, соединенных резьбовой шпилькой. Вращением штурвала тарелка прижимается к прижимной плате, которая выгибается и обхватывает ободок чаши.



3 Основание выточено из фанеры. Шаблон (лежит на станине) помогает сформировать полость в основании.

сверлю отверстие $\varnothing 12$ мм для монтажного болта и резьбовой шпильки.

Чтобы получить нужную форму, из фанеры толщиной 6 мм на ленточной пиле выпиливаю выпуклый шаблон. Обрезок с обратным контуром не выбрасываю. Использую его как шаблон при точении тарелки.

Прижимная плата — деталь, реально захватывающая чашу. Её я собираю из двух частей: тонкой гибкой фанерной подложки и внешней кольцевой монолитной заготовки со ступеньками, захватывающими ребро чаши. При зажатии платы между тарелкой и основанием гибкость платы обеспечивают равномерно распределенные по периметру пропилы.

Подложку делаю из берёзовой планки толщиной 3 мм (для патронов $\varnothing 275$ мм и меньше) или 6 мм (для патронов большего диаметра). Для внешних колец склеиваю из древесины тополя квадрат размерами 300x300 мм и на ленточной пиле выпиливаю круг. Обтачиваю его, в центре сверлю маленькое отверстие и только по периметру приклеиваю к фанерной подложке. Когда в блоке вытачиваю последнюю ступеньку, центральную секцию извлекаю без лишней токарной работы.

Чтобы центральная секция не приклеилась к фанере, я делаю V-образную проточку с задней стороны диска, которая служит границей для клея. Она протачивается с внешней стороны диаметра, где последняя ступенька будет упираться в подложку (рис. 1). Смазываю клеем монолитную древесину снаружи границы проточки и приклеиваю диск из монолита к фанерному кругу немного большего диаметра.

Используя уже просверленное отверстие в монолите, как направляющее, в центре фанеры сверлю маленькое отверстие, определяющее положение планшайбы на её задней стороне. Устанавливаю склеенную сборку на токарный станок и обтачиваю её до внутреннего диаметра заплечика на основании.

Затем, чтобы сформировать «губки» на лицевой стороне монолита, вытачиваю ступеньки. Для лучшего захвата немного поднуртяю горизонтальные полки ступенек. Я делаю ступеньки шириной, равной ширине моего отрезного инструмента (10 мм), поэтому могу выточить каждую ступеньку быстро и точно без измерений.

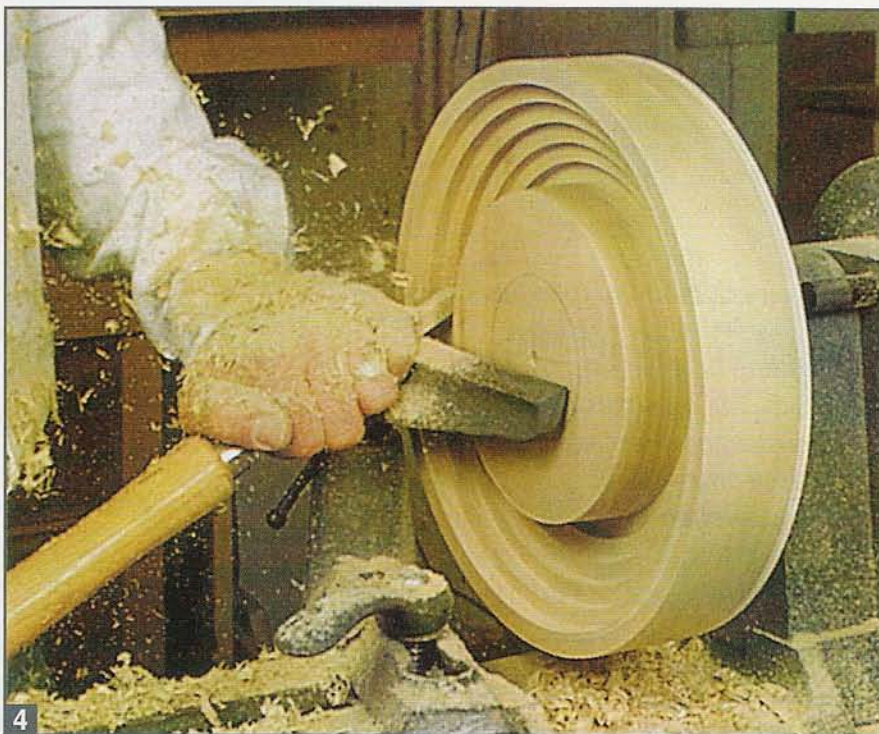

Ряды ступенек в прижимной плате прижимного патрона рассчитаны на крепление чаш разных диаметров.

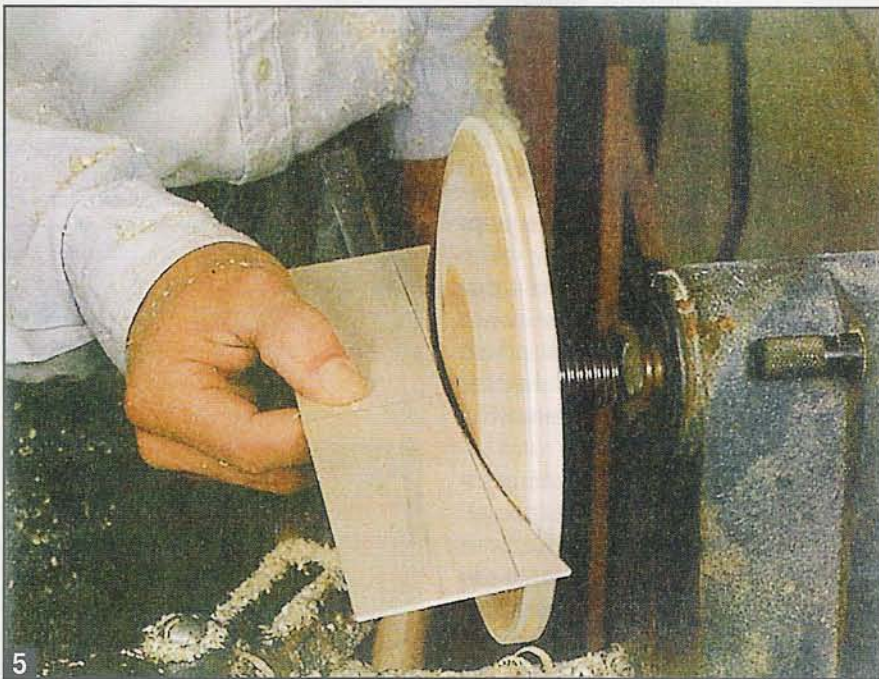

Профиль дна тарелки соответствует профилю вогнутой части основания и при затягивании штурвала тарелка выгибает прижимную плату.

Радиальные пропилы шириной 6 мм делят диск на восемь частей и обеспечивают прогиб «губок» при зажатии (фото 2). Если «губки» покажутся слишком жёсткими, пропилы немного расширяю. В центре для резьбовой шпильки просверливаю отверстие до $\varnothing 12$ мм.

Тарелка и штурвал. Тарелку вытачиваю из 20-мм березовой доски. На лицевой стороне делаю выпуклый профиль, соответствующий полости в основании. При этом использую другую половину шаблона (фото 5).

Сверлю отверстие и с плоской стороны тарелки вставляю болт М6. К концу



Рис. 1. Прижимной патрон. При обтачивании основания прижимной патрон прочно захватывает чашу за ободок. Так как внутри прижимной платы выточены несколько ступенек, в патроне можно захватить чаши разных диаметров.



Рис. 2. Так работает патрон. С опущенным штурвалом чаша легко вставляется в прижимную плату. При затяжке штурвала плата прижимается тарелкой к основанию и захватывает ободок чаши.

его соединительной гайкой креплю резьбовую шпильку М6 и заклеиваю соединение эпоксидной смолой. Комбинация болт/шпилька должна пройти через тарелку, прижимную плату, основание, переднюю бабку станка и штурвал (рис. 1).

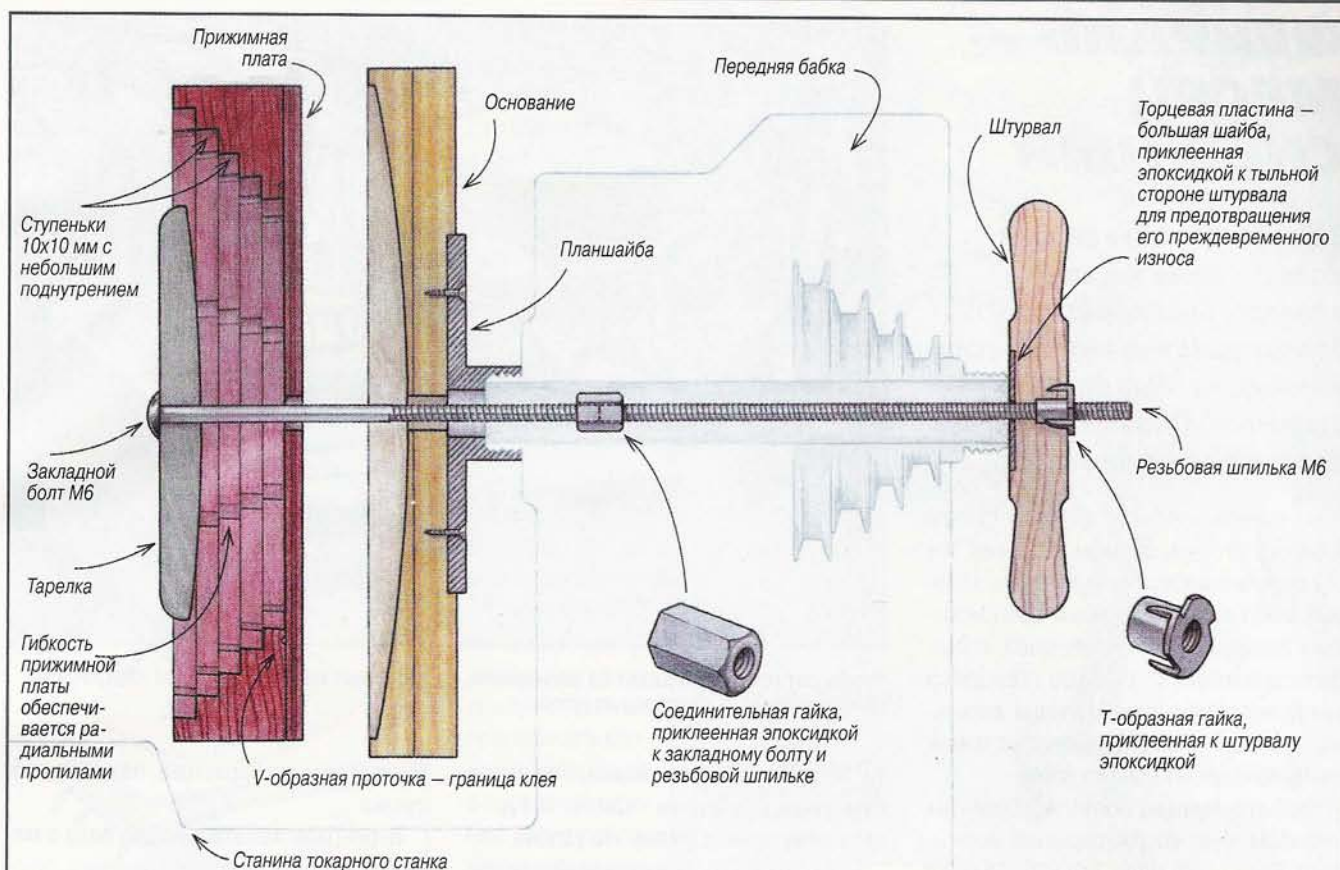
Штурвал, обжимающий прижимную плату вокруг чаши, выточиваю из твердой древесины. Чтобы он меньше изнашивался, к его внутренней стороне эпоксидкой приклеиваю большую шайбу. Отверстие в ней должно быть достаточно

большим, чтобы через него прошла резьбовая шпилька, а внешний диаметр подбираю так, чтобы шайба перекрывала торец шпинделя. С внешней стороны штурвала, чтобы навернуть его на резьбовую шпильку, вставляю Т-образную гайку. Отпиливаю кончик шпильки так, чтобы при полностью раскрытых «губках» гайка в штурвале осталась на шпильке.

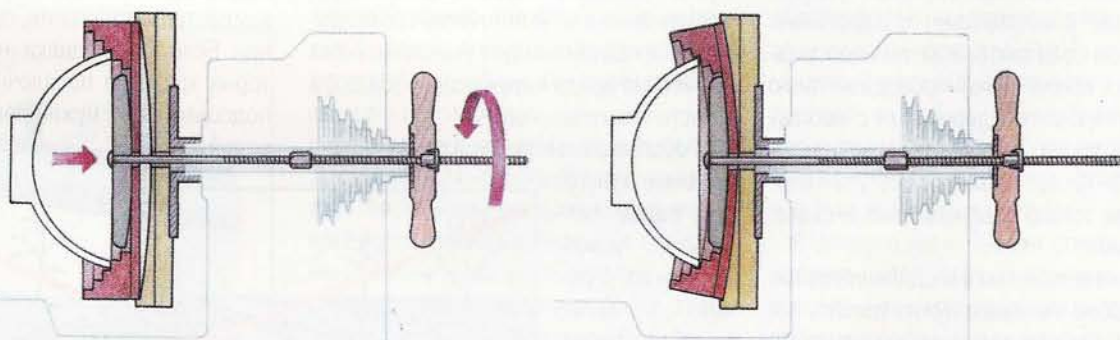
Использование прижимного патрона. Установив патрон на станок и заблокировав шпиндель, ставлю чашу на ближайшую подходящую ступеньку патрона и

затягиваю штурвал так, чтобы чаша прочно прижалась к «проступи» ступеньки.

Чтобы закончить форму основания перпендикулярно ободку, я подвожу заднюю бабку и во вращающийся центр вставляю длинную деталь с тупым носком, позволяющую развернуться режущим инструментом (фото 1). Оставшийся конус срезаю острой стамеской.

Неглубокими проходами на средней скорости я могу без проблем проточить опору на чашах любого диаметра.

ФЕВРАЛЬ — МЕСЯЦ СНЕЖНЫЙ

В феврале многие работы в саду — такие же, как в январе. Снег лежит уже более пушистым ковром, если, конечно, не было больших оттепелей. Он защитит многие растения от вымерзания.

Со второй половины февраля солнце начинает оголять штамбы деревьев, и в эту пору активизируются грызуны, которые могут нанести большой вред молодым деревьям с неогрубевшей корой. Запасы питания у грызунов подходят к концу, и поэтому кора молодых деревьев, богатая полезными веществами, очень привлекает вредителей.

Чтобы грызуны не могли подобраться к штамбам, снег вокруг деревьев утаптывают. Если снега мало, его набрасывают с дорожек или с тех мест участка, где не растут многолетники. Начинают утаптывать снег с периферии, с расстояния 50–70 см от штамба, а затем непосредственно вокруг него. Проводить такую работу нужно под деревьями с неогрубевшей корой, возраст которых не достиг 10–12 лет. Заканчивают утаптывание, как только снег намокнет и станет тяжёлым.

Окучивают снегом и ягодные кустарники. Особое внимание нужно уделить посадкам. Осенью садоводы могут совершать часто встречающуюся ошибку при укрытии побегов малины. Если средняя часть куста пригнута недостаточно, то зимой, во время оттепелей, она оголяется, что ведёт к вымерзанию почек в середине побега (рис. 1, 2). Этого следует избегать.

В это время года нужно проверить готовность и исправность садово-огородного инвентаря. Весной, в дни посевной, каждый час дорог, поэтому лучше заранее что-то починить, а что-то — заточить (рис. 3–5).

С начала месяца делают новые, ремонтируют старые или приобретают новые ёмкости для посева рассады. Ёмкос-



Чтобы растения на грядках не вымерзли, их укрывают материалом типа «Лутрасил», прикрепляемого к каркасу из досок.

ти бывают разными: ящики, горшочки, бумажные стаканчики, пакеты и т.д. — кто к чему привык и кому что удобно.

Если садовод пользуется минеральными удобрениями и ядохимикатами, то нужно проверить их срок годности и условия хранения. По истечении срока хранения негодные следует уничтожить (без нанесения вреда окружающей среде), а вместо них купить новые.

В обогреваемых теплицах сеют ранние зелёные культуры: салат, петрушку, укроп, кориандр, редис, а также овощные растения на рассаду: пастернак, корневой сельдерей, свёклу, перец, лук-порей.

Со второй половины февраля высаживают на рассаду однолетние цветы. Сроки посадки указаны на обратной стороне пакета с семенами. Как правило, в феврале выса-

живают семена бархатцев, петунии, портулака.

В феврале желательно два раза в месяц проверять условия хранения луковиц и корнеклубней многолетних цветов, таких как гладиолусы, тигридии, ацидантеры, гальтонины, георгины, бегонии. Если торф, опилки или песок, в которых хранится посадочный материал, подсохли, то их нужно немного смочить водой.

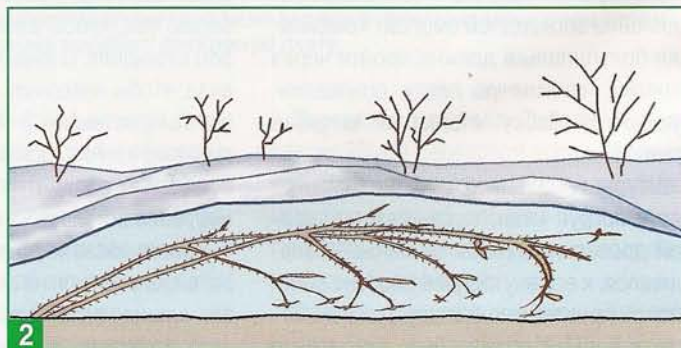
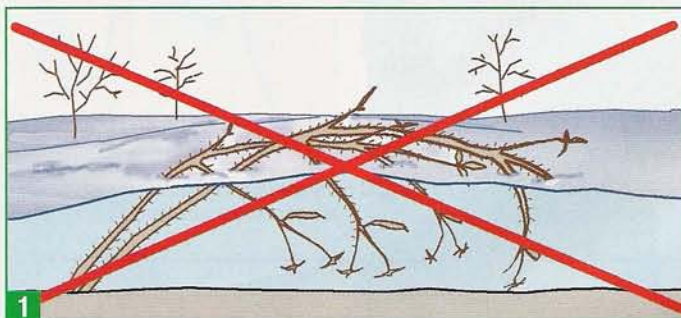

Те, кто приобрёл участок не так давно, но уже спланировал, где чему расти, могут посадить взрослые деревья — крупномеры. Так как такие деревья продают с большим комом земли, их можно сажать в любое время года. Зимой деревья находятся в состоянии почти полного покоя, их лучше сажать в январе, феврале.

Фирмы, занимающиеся благоустройством территорий и озеленением, вы-

полняют посадку деревьев квалифицированно и в сжатые сроки и дадут советы по дальнейшему уходу за «новосёлами» в вашем саду.

В конце февраля можно приступать к обрезке и прививке деревьев и кустарников. Многие боятся обрезать деревья, так как не знают, какие ветви вырезать. Если дерево запущено, то не нужно сразу стараться прореживать крону и приводить её в порядок за один год. Такую работу нужно проводить постепенно, каждый год.

Вначале убирают все волчки, ветви с молодой корой, которые растут вертикально вверх, и молодые ветви, которые растут внутрь кроны или пересекаются, трутся о другие ветви.

Если крона разрежена, то нужно обработать как можно больше плодовых ветвей. Такие ветви растут в горизонтальном направлении или немного отклонены от него в ту или иную сторону.

Берут заготовленные с осени ветки для привоя и прививают их. Если вы — начинающий садовод, то лучше воспользоваться методом прививки «за кору». Нужно помнить, что в зависимости от диаметра подвоя можно привить несколько черенков привоя, при этом в каждую ветвь прививают черенки одного сорта. В соседнюю ветвь можно привить другой сорт.

Во второй половине февраля, в дни с температурой, приближённой к 0°C, заготавливают черенки чёрной и белой смородины и крыжовника для посадки их весной. На черенках должно быть от трёх до шести почек. Нижняя часть черенков должна быть с косым срезом, верхняя обрезана над почкой. Черенки помеща-



В малоснежные зимы в приствольные круги плодовых деревьев следует подбрасывать снег и утаптывать его.

ют в прозрачную ёмкость с водой, которую устанавливают на подоконнике до образования на них каллюса в месте среза, а затем и корешков. После этого меняют воду и помещают черенки в водный раствор с любым корнеобразующим препаратом. Ёмкость оборачивают любым не пропускающим свет материалом и хранят до момента посадки.

В феврале часто бывают оттепели. Образовавшийся наст, и что ещё более опасно — ледяная корка закрывают доступ кислороду к корням газонных трав и других многолетних растений. Это приводит к повреждению газона и вымерзанию растений.

Зимний сад в доме и тёплая теплица на участке требуют большого ухода и в зимнее время. Да и присмотр за комнатными цветами во многом совпадает с работами, проводимыми с растениями в зимнем саду. Опытные цветоводы знают, что зимой растения потребляют воды намного меньше, а некоторым она может нанести вред. Землю рыхлят, мульчируют, вносят небольшие дозы подкормки и при необходимости поливают.

*Сергей ДЕМЕНТЬЕВ, Москва
рисунки Олега Шмелёва*

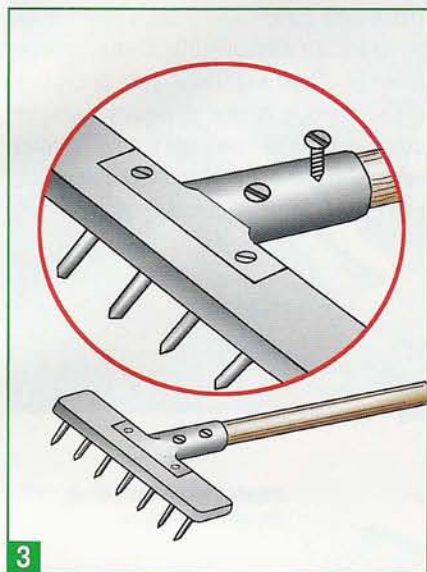

3

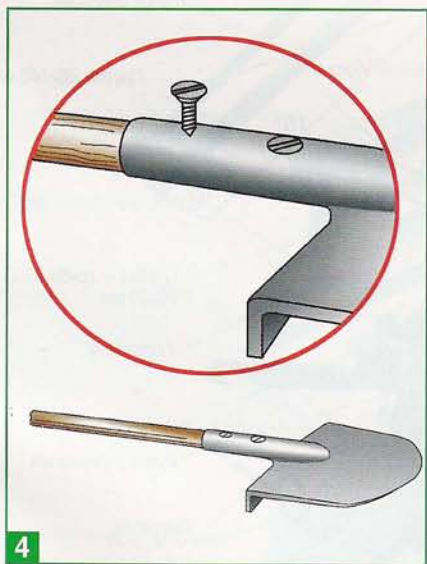

4

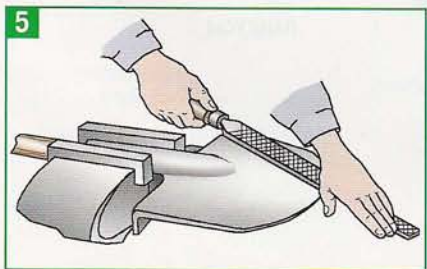

5

ЭСТАКАДА ДЛЯ МИНИ-ТЕХНИКИ

В распоряжении владельцев садовых и дачных участков всё больше появляется различной техники и механизмов, облегчающих труд земледельца. Это культиваторы и мотоблоки, травкосилки и снегоуборщики, мини-тракторы с навесным оборудованием. И как любые механизмы, такая техника требует периодического обслуживания. Для удобства этих работ Жан-Мари Бурже из французского Прованса сделал передвижную эстакаду для своего садового трактора.

Конструкция эстакады — универсальна. С её помощью можно обслуживать не только мини-трактор, но и другую технику, например, мотокультиватор или карт. В сложенном положении она не занимает много места. Наличие небольших колёс позволяет её легко передвинуть в нужное место.

Конструктивно эстакада состоит из платформы с фиксаторами-ограничителями, пары подъёмных сходен-пандусов и убирающегося четырёхколёсного шасси. Схема сборки эстакады, её основные элементы и детали показаны на рис. 1. Система блокировки сходен и узел убирающегося шасси показаны на рис. 2.

Платформа сварена из труб прямоугольного сечения. Продольные лонжероны имеют сечение 30x60 мм, поперечины — 30x30 мм. Переднее шасси (по отношению к пандусу) может быть зафиксировано шплинтами в двух положениях — рабочем и складирования. Заднее шасси (под пандусами) может нахо-



Рис. 1. Схема сборки передвижной эстакады и её основные элементы.



1 Сходни подняты, мини-трактор надёжно закреплён на эстакаде, можно проводить его техобслуживание.

дятся в трёх положениях: рабочем (вертикально), заезда на эстакаду, складирования. Для фиксации служит система блокировки (рис. 2) с ригелями и ручкой управления. Откидные пандусы при обслуживании техники на эстакаде являются упорами-ограничителями для колёс.

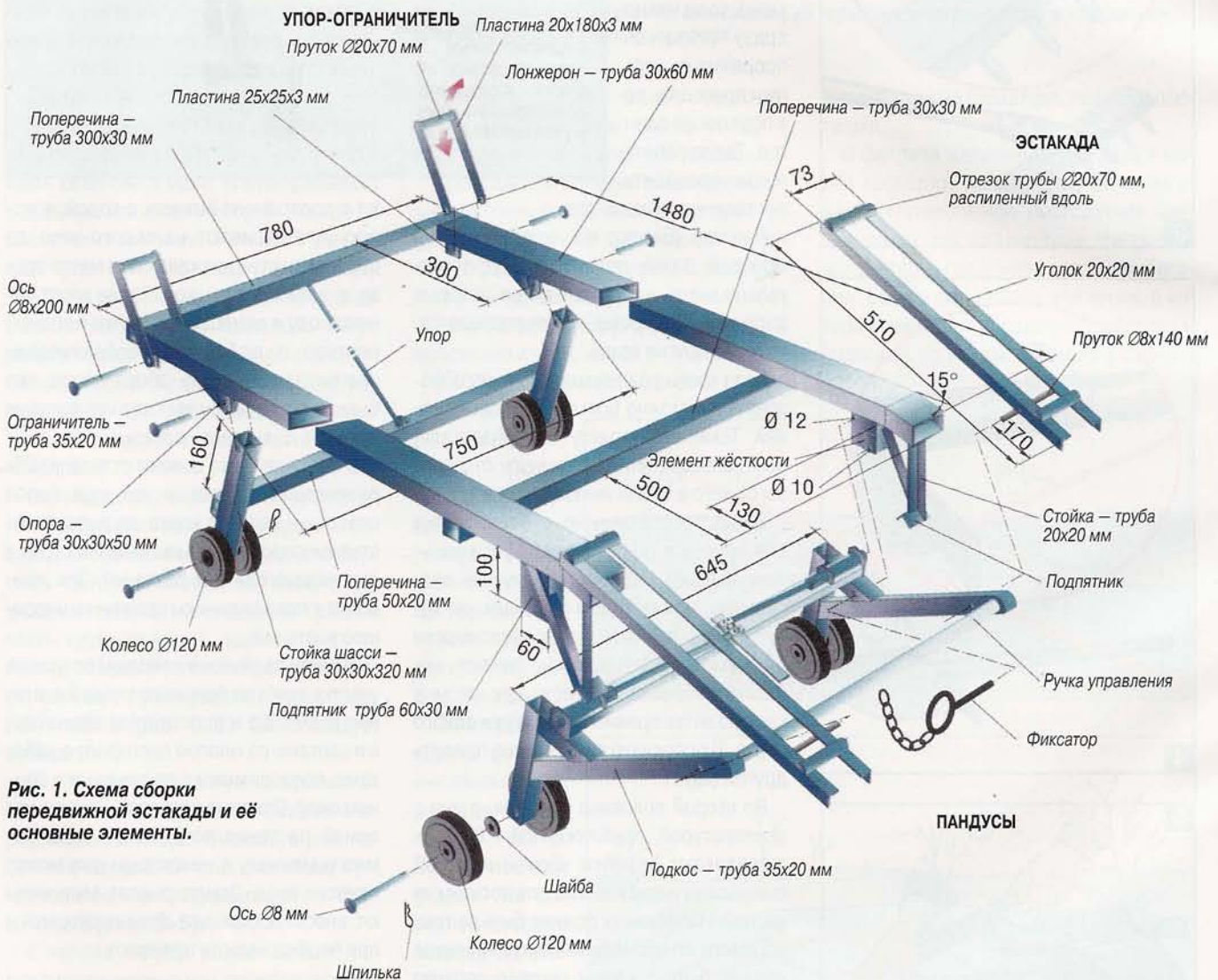
Колёса шасси эстакады — обрезиненные, диаметром 120 мм фиксируются на осях проволочными пружинящими шплинтами в форме греческой буквы β.

Материалом для изготовления эстакады послужили металлические трубы прямоугольного сечения с толщиной стенки 3 мм, стальные уголки и полосовой металл.

Рис. 2. Система фиксации.

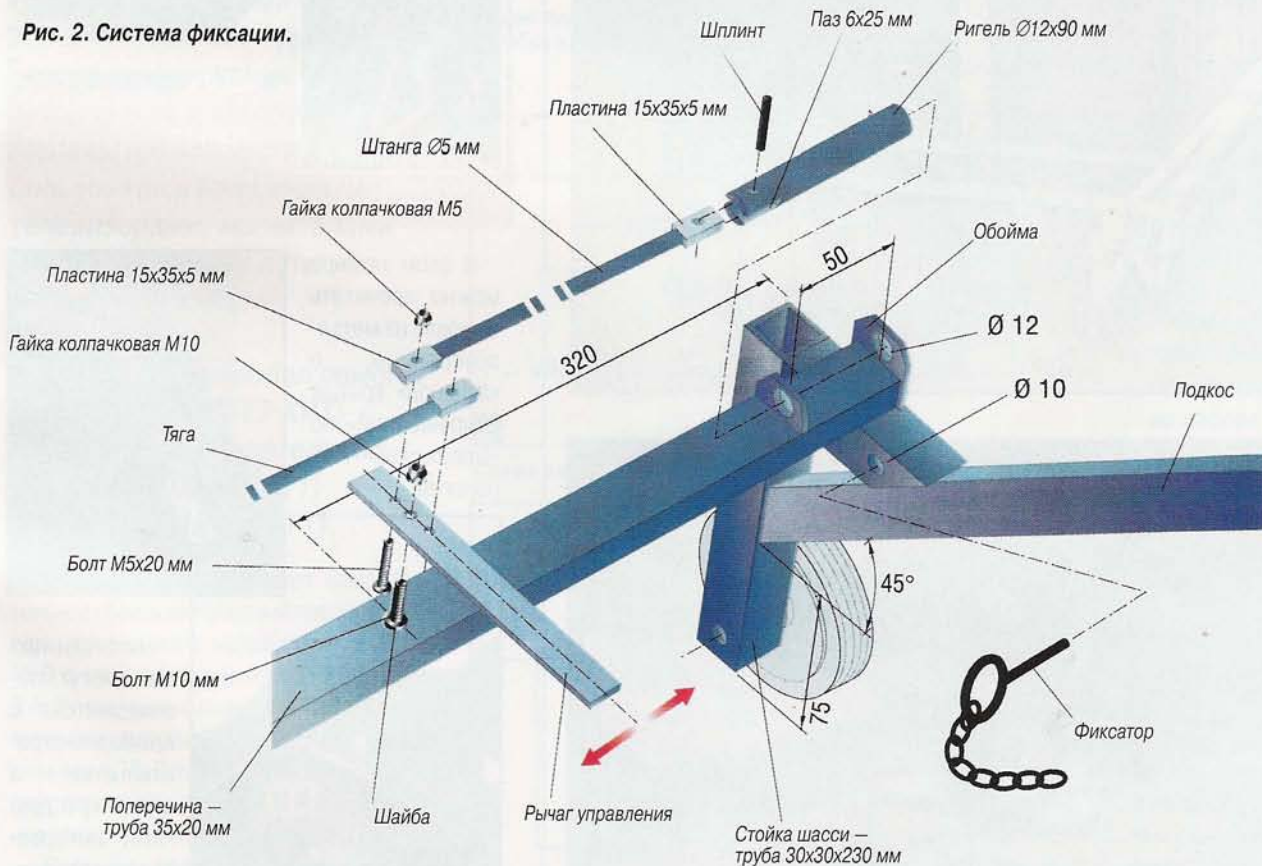



2 В сложенном положении эстакада занимает мало места и свободно помещается у стенки гаража.

3 Обрезиненные колёса позволяют легко перекачать эстакаду к месту обслуживания техники.

4 Для удобства закатывания колёсной техники на эстакаду служат откидные сходни.



НОВОСТИ «ГЕФЕСТ-ПРЕСС»

ПОСТУПИЛ В ПРОДАЖУ ЖУРНАЛ «СОВЕТЫ ПРОФЕССИОНАЛОВ» №1/2009, ПОСВЯЩЁННЫЙ МАТЕРИАЛАМ И КОНСТРУКЦИЯМ КРЫШ САМЫХ РАЗЛИЧНЫХ ДОМОВ.

www.master-sam.ru

МИРОВОЙ ОПЫТ

Советы
1/2009 ПРОФЕССИОНАЛОВ

СПЕЦИАЛЬНЫЙ ВЫПУСК

Крыша дома: материал, конструкции, постройка

Газон на крыше

Стройка в одиночку

«Вальм» ДАТСКИЙ ОКНА - в небо! Каркас мансарды Мягкая кровля

Из бетонной черепицы

В этом номере можно прочитать о кровле из металлочерепицы, о «зелёной» крыше, «выращенной» по норвежской технологии.



Читатели также смогут познакомиться с приёмами строительства в одиночку и другими интересными материалами.

ПРЕОБРАЗУЕМ 24 ВОЛЬТА В 12

Д. ЕФИМЕНКОВ,
г. Тольятти

Известно, что напряжение бортовой сети большегрузной техники не 12 В, как в легковых автомобилях, а вдвое больше, то есть 24 В. Подавляющая часть выпускаемой сегодня автомобильной электроники рассчитана на напряжение бортовой сети легковых автомобилей, а именно — 12 В. И получилась весьма странная картина: водители грузовых авто, большегрузных автопоездов и автобусов лишены возможности пользоваться переносными телевизорами, магнитолами и пылесосами, а в пути — и переносным автохолодильником. Устранить этот пробел помогут устройства МАСТЕР КИТ: набор для самостоятельной сборки NM1034 (рис. 1) и блок VM2412 (фото 1).

Набор NM1034 позволяет самостоятельно собрать импульсный преобразователь постоянного напряжения 24 В в 12 В с максимальным током нагрузки до 3 А. В сравнении с линейными преобразователями импульсный отличается повышенным КПД. Общий вид собранного устройства показан на рис. 1, а принципиальная электрическая схема — на рис. 2.

«Сердцем» преобразователя является интегрированный импульсный преобразователь DA1 (LM2576T) с обратной связью по напряжению и с подключенными к



1 Общий вид преобразователя напряжения VM2412.

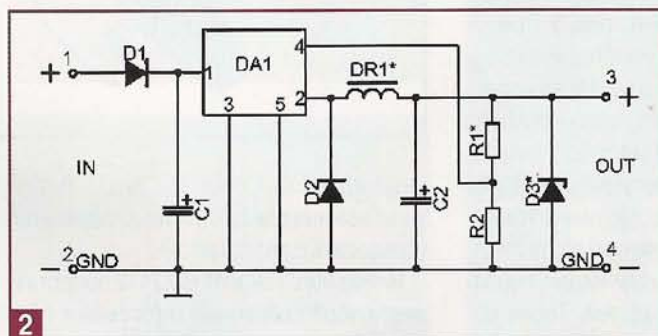

2 Схема электрическая принципиальная.

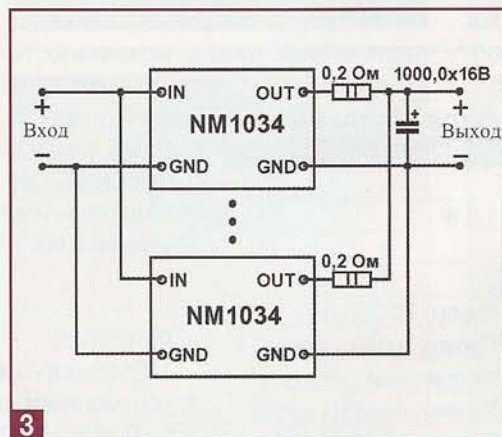

3 Схема параллельного включения модулей.



нему цепями стабилизации и фильтрации выходного напряжения. Кроме того, собранный из набора NM1034 преобразователь напряжения имеет защиту по входу — от переплюсовки, и по выходу — от превышения выходного напряжения.

К источнику питания преобразователь рекомендуется подключать через предохранитель с номиналом 3 А. При работе с максимальной нагрузкой микросхему DA1 (LM2576T) желательно установить на радиатор. Для обеспечения нормального теплового режима

устройство рекомендуется устанавливать в хорошо вентилируемом месте.

Технические характеристики преобразователя из набора NM1034

Входное напряжение, В	24
Выходное напряжение, В	12
Максимальный выходной ток, А	3
Ток потребления (не более), А	2,5
Размер печатной платы, мм	50x50

Перечень электронных компонентов, используемых в устройстве, приведен в таблице.

Катушка DR1 наматывается виток к витку на круглом ферритовом стержне М600НН Ø8x50 проводом ПЭЛ-2 Ø0,8 мм и содержит 55 витков. Расположение компонентов и чертёж печатной платы показаны на рис. 4 и на рис. 5 соответственно.



Рис. 4. Расположение компонентов на печатной плате набора NM1034.



Рис. 5. Чертёж печатной платы.

Для увеличения выходного тока преобразователя допускается параллельное включение нескольких модулей NM1034 по схеме, приведенной на рис. 3. При таком их использовании необходимо предварительно, при помощи подбора резистора R1, добиться того, чтобы разница выходных напряжений модулей, включаемых параллельно, составляла не более 0,1 В. Максимальный допустимый ток нагрузки, в таком включении составляет: $I=2,5 \times N$ [А], где N — количество параллельно включаемых модулей. Таким образом, при параллельном включении 2-х преобразователей NM1034 по схеме (рис. 3), максимально допустимый ток составит 5 А, при включении 3-х преоб-

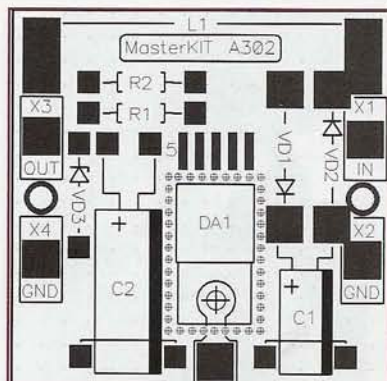

разователей — 7,5 А и так далее. Резисторы номиналом 0,2 Ом необходимо использовать с допуском 1%.

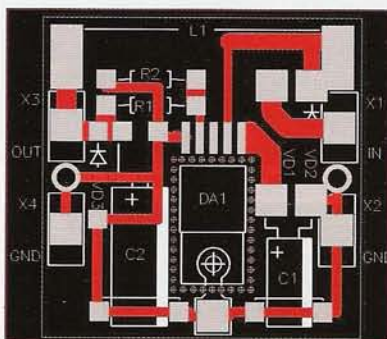
Набор МАСТЕР КИТ ВМ2412 представляет собой собранный и готовый к применению электронный блок (фото 1). Преобразователь выполнен по аналогичной схеме, в которой использовано 3 параллельных канала, включенных по схеме (рис. 3), и выдаёт максимальный ток нагрузки до 10 А. При кратковременном включении к выхо-

ду преобразователя допускается подключение нагрузки мощностью до 1 кВт, например, кипятильника с рабочим напряжением 12 В.

Технические характеристики преобразователя ВМ2412

Входное напряжение, В 20-30
 Выходное напряжение, В 12-13
 Максимальный ток нагрузки, А 10
 Габариты, мм 190x120x30
 Вес, кг 0,5
 Порядок подключения преобразователя ВМ2412: чёрный провод («минус») — корпус; красный провод — вход +24 В; синий провод — выход +12В.

ПЕРЕЧЕНЬ ЭЛЕМЕНТОВ НАБОРА NM1034*

Позиция	Номинал	Примечание
D1, D2	1N5822	
D3	ZEN 15V0	1,3 W
C1	100 мкФ/50В...63 В	
C2	1000 мкФ/16...25 В	
DA1	LM2576T-ADJ	Корпус ТО-220-5
DR1	ПЭЛ-2 Ø0,8 мм	Провод эмалированный
	M600НН Ø8x50	Ферритовый стержень
R1	11 кОм	Коричн., коричн., оранж.
R2	1,2 кОм	Коричн., красн., красн.

* - Набор не комплектуется радиатором

Литература
 1. Описание «Преобразователь напряжения 24-12В/3А» <http://www.masterkit.ru/main/set.php?num=599>.
 2. Описание «Преобразователь напряжения 24-12В/10А» <http://www.masterit.ru/main/set.php?num=1182>.

ДЕКОРИРОВАНИЕ ЗЕРКАЛ

Без зеркала не обходится ни один интерьер. Помимо своих прямых обязанностей оно выполняет ещё и декоративную функцию. Я расскажу о некоторых простых приёмах декорирования, которые не требуют много времени и средств. И возможно вы вдохновитесь на создание своего зеркала, а каким оно будет — решать вам!

Дизайнер
Анастасия СТОЛЯРОВА

Итак, начинаем!



ВАРИАНТ 1

1 Нам потребуется:

- небольшое прямоугольное зеркало;
- супер-клей (прозрачный);
- стеклянные шарики.

2

Наносим немного клея на каждый стеклянный шарик.

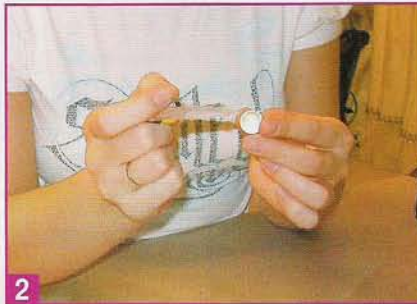

3

Прижимаем шарики к зеркалу. Следите, чтобы они создавали гармоничную композицию.



4

Это зеркало вызывает ассоциации с водой и пузырьками воздуха, а значит, как нельзя лучше подойдёт для ванной комнаты.



ВАРИАНТ 2

1 Нам потребуется:

- круглое зеркало;
- циновка для приготовления суши (можно использовать палочки для шашлыка);
- супер-клей (прозрачный);
- горячий клей;
- баллон с золотой краской.

2 Выдёргиваем необходимое количество палочек из циновки. Красим золотой краской с расстояния 20–30 см. Даем высохнуть краске (около 30 минут).

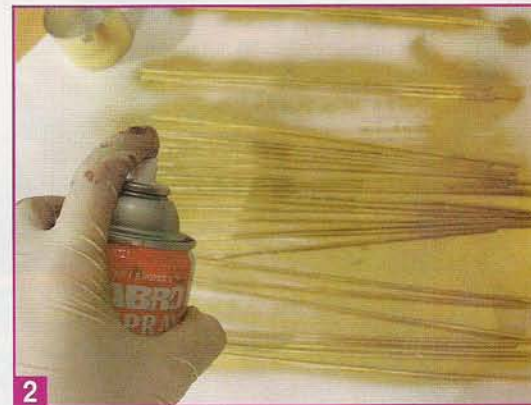
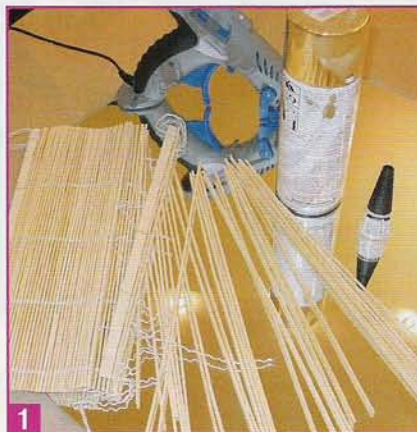



3

3 Аккуратно приклеиваем палочки на зеркало с помощью супер-клея. Плотнo прижимаем.

4 Создаем с помощью палочек необходимую нам композицию.

5 Приклеиваем термопистолетом верхний слой палочек к нижнему так, чтобы палочки склеивались друг с другом, а не с зеркалом (от горячего клея оно может треснуть или потемнеть).

6 Наше зеркало готово!

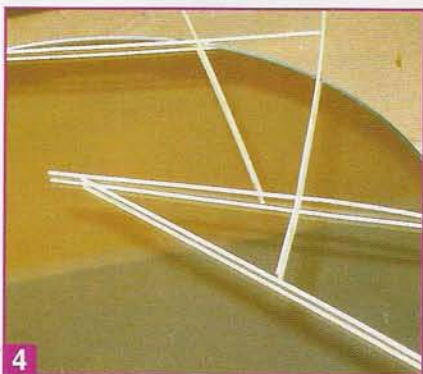

4



5



6

ВАРИАНТ 3

1 Нам потребуется:

- прямоугольное зеркало;
- подрамник размером с зеркало;
- акриловые краски;
- акриловые контуры в тубах;
- валик;
- несколько кистей;
- «жидкие гвозди»;
- финишный лак;
- декоративная леска и бусины.



1

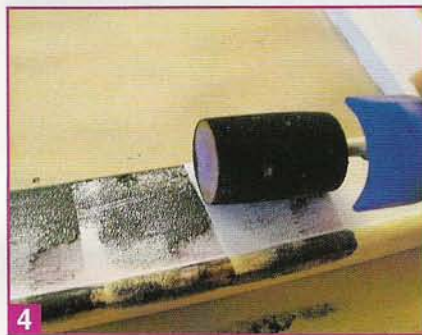
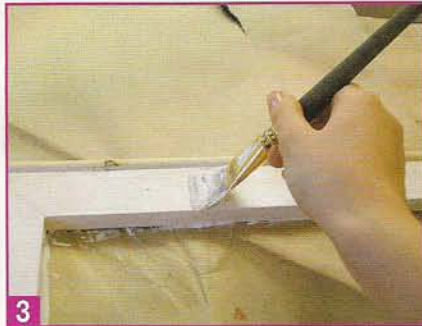
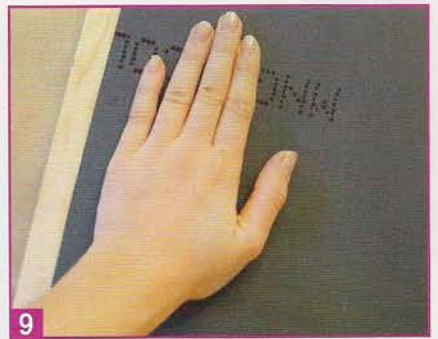

- 2** Разводим белую краску в воде.
- 3** Наносим краску на подрамник, не забывая про боковые стороны.
- 4** Разводим чёрную краску (с добавлением сиреневой) до жидкого состояния. Прокатываем валик и тут же наносим эту краску на подрамник так, чтобы оставались непрокрасы, и был виден фон.
- 5** Чёрным контуром наносим рисунок на высохшую поверхность.
- 6** Для акцента я выбрала розовый контур. Наносим им полосы в определённом ритме в нескольких местах.
- 7** Даём контуру высохнуть. Наносим «сухой» кистью белую краску поверх рисунка в нескольких местах, чтобы смягчить рисунок. После высыхания всех слоёв краски наносим финишный лак.
- 8** Наносим «жидкие гвозди» на зеркало (согласно инструкции).
- 9** Сильно прижимаем подрамник к зеркалу для лучшего склеивания поверхностей.
- 10** По желанию, можно натянуть на зеркало тонкую декоративную леску и нанизать на неё бусинки.

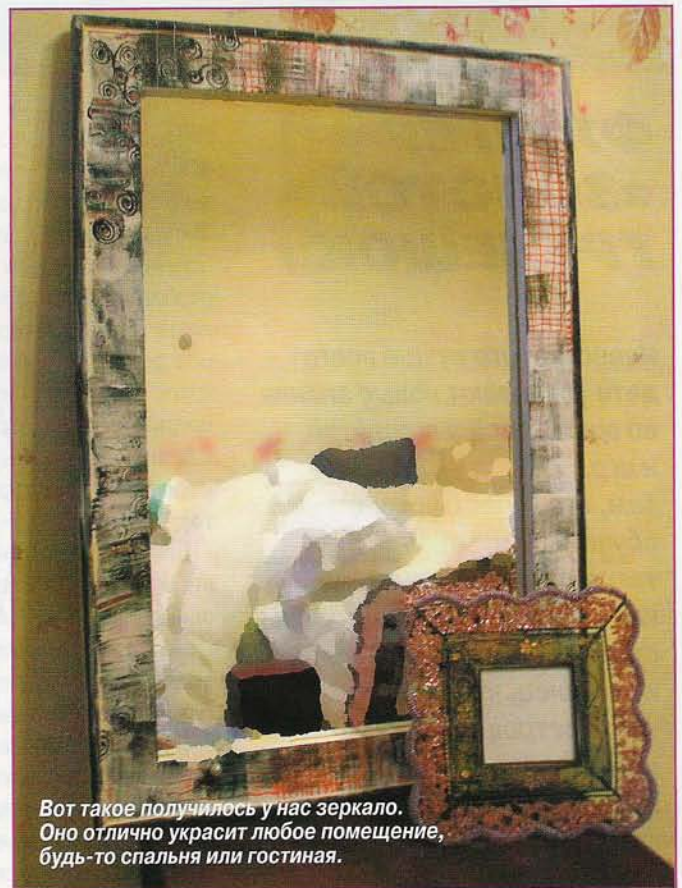

Вот такое получилось у нас зеркало. Оно отлично украсит любое помещение, будь-то спальня или гостиная.

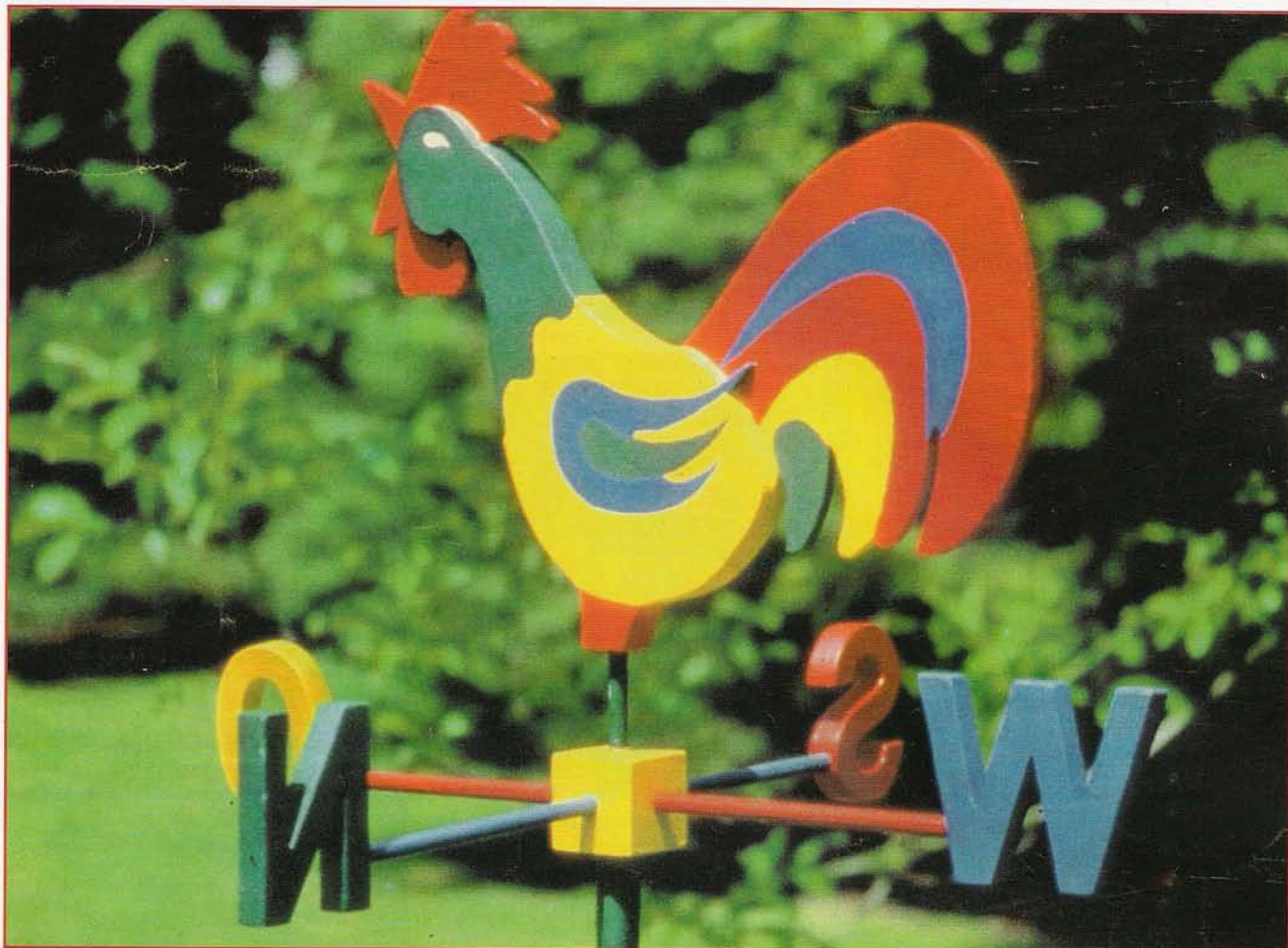

ФЛЮГЕР «ЗОЛОТОЙ ГРЕБЕШОК»

Известно, что лучше всего дети усваивают новые знания во время весёлых занятий и игр.

Тем, кто хочет быстрее обучить своих ребят таким сложным понятиям, как «географические стороны света», «направление ветра» и, наконец, что такое «роза ветров», поможет флюгер в виде ярко раскрашенного петуха.

Впрочем, для флюгера можно использовать любую другую фигурку забавной зверюшки или сказочного персонажа. Фигурку можно срисовать с картинки, нанести на рисунок масштабную сетку, разбить рисунок на части и перевести на листы картона, которые послужат шаблоном для изготовления флюгера из заготовок, вырезанных из трёх- или четырёх-миллиметровой водостойкой фанеры. Как это сделать, мы расскажем на примере простой фигурки петуха (см. фото).

Для объёмной фигурки флюгерного петуха надо вырезать из фанеры две одинаковые части **А** (рис.1) будущего «тела», а также «голову» **В** и «хвост» **С**. Их склеивают со средней частью «тела» фигурки петуха, которая представляет собой усечённый вариант **А** (то есть по тому же шаблону вырезают корпус, но без головной и хвостовой частей).

На рис.1 пунктирной линией показаны «лишние» участки «тела», которые не

должны быть на средней части. Эти линии можно получить, наложив на заготовку «тела» шаблоны «головы» и «хвоста».

Выпилить по контурам из фанеры заготовки для фигурки можно обычным лобзиком или элетролобзиком со специальной пилкой (для фанеры) или универсальной пилкой с некрупным зубом. Кроме того, чтобы не было сколов верхнего слоя фанеры, контуры лучше прорезать острым ножом.

Если вы будете использовать фанеру со шлифованной поверхностью, то надо предусмотреть, чтобы она была бы наружной стороной фигурки.

Склеивать вырезанные части надо водостойким клеем. К основанию фигурки приклеивают небольшой брусок из твёрдых пород древесины, например, дуба, бука или клёна. Размер бруска будет зависеть от размера подшипника, который должен быть вставлен в него заподлицо с натягом.

Небольшой шариковый подшипник качения можно найти в электромоторах вышедшей из строя бытовой техники, например, электродрели, пылесоса и т.д. Справедливости ради надо отметить, что электромоторы такой бытовой техники горят главным образом из-за износа подшипника, но поскольку на оси двигателя их два, то второй ещё можно использовать.

После просушки клеенной фигурки все кромки и рёбра зачищают наждачной бумагой и красят разноцветной краской для наружных работ.

Для крепления флюгера можно использовать цилиндрические столярные заготовки Ø10 мм из древесины дуба или бука, из которых нарезают нагели или шканты. Буквы, обозначающие стороны света, вырезают из доски. Как соединяют все детали в единой конструкции, показано на **рис.2**.

Остаётся поставить флюгер рядом с домом, сориентировать его по компасу и можно приступать к интересным наблюдениям. Так, можно поручить ребёнку следить за движением петуха и отмечать в дневнике его положение каждый день в

Составные части флюгера.

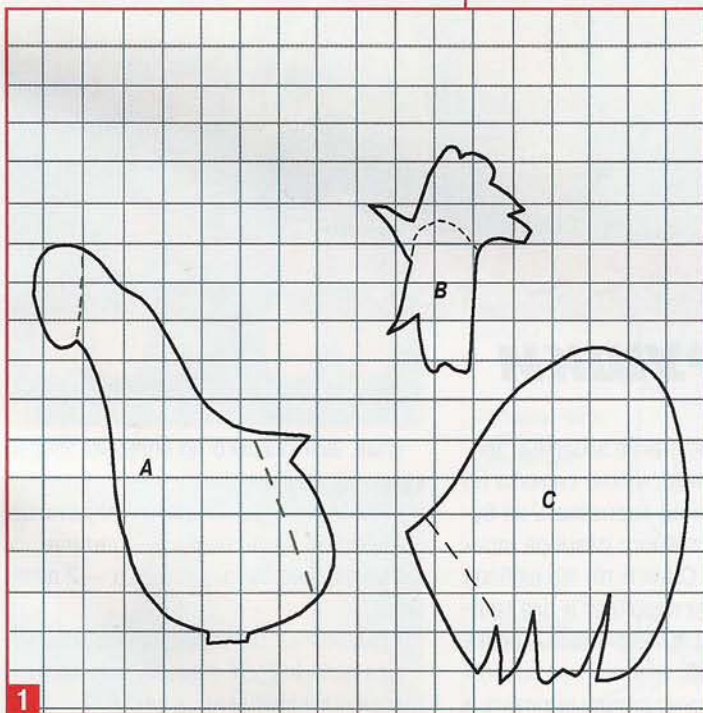
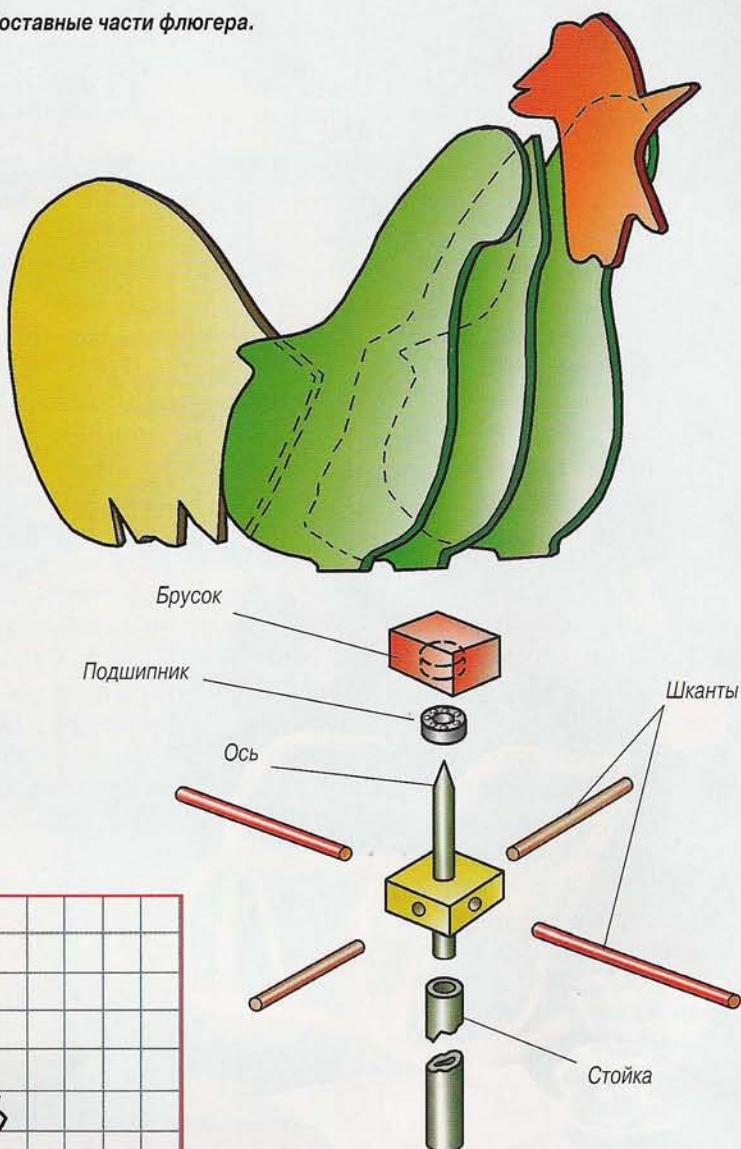

1 Детали фигурки петуха с нанесённой масштабной сеткой.

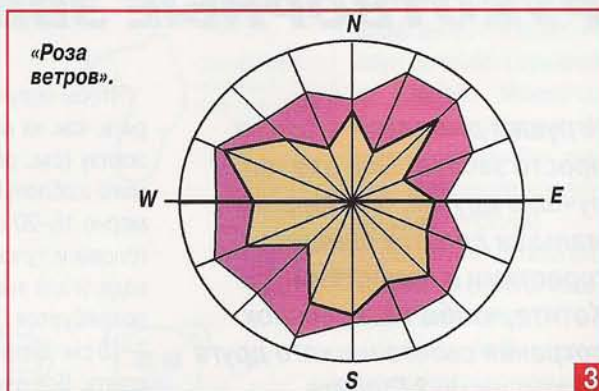

2
3

течение какого-то длительного периода времени — месяца или даже года. Тогда, построив график (**рис.3**) в виде много-

конечной звезды (розы), в которой направление радиусов соответствует странам света, а отложенные от центра от-

резки радиусов — числу дней с ветром, дующим с одного направления, получим «РОЗУ ВЕТРОВ» вашего региона.



РУКОТВОРНЫЕ ЗВЕРУШКИ

Игрушки для детей — это не просто забава. Они для них лучшие друзья, с которыми малыши делятся своими горестями и радостями. Хотите, чтобы ваш ребенок сохранил своего мягкого друга на всю жизнь? Сшейте забавных зверушек своими руками вместе с ним.

Чтобы получились такие забавные зверята, как на картинке, нужно сначала по эскизу (см. рисунок) нарисовать на бумаге шаблоны желаемого размера (примерно 15–20 см). Один и тот же шаблон головы и туловища подойдет и для медведя, и для льва. Для маленького львёнка потребуется свой шаблон размером 7–10 см. Затем нужно детали вырезать и сшить. Всё очень просто. В качестве материала для игрушек нужна мягкая кожа. Её можно купить в магазине тканей. Более экономный вариант: пустить в ход старую кожаную или замшевую куртку, завалывшуюся в кладовке или на чердаке.

Итак, для каждого из больших зверей вырежьте детали:

- 1) передняя часть головы — 1 деталь;
- 2) задняя часть головы — 2 детали;
- 3) передняя часть туловища — 2 детали;
- 4) задняя часть туловища — 2 детали.

Для маленького львёнка вырежьте и голову, и туловище (по 2 детали).

Все игрушки шьются по одному и тому же принципу. Но так как сшить льва сложнее, чем остальные игрушки, о ходе работы следует рассказать на его примере.



1 Из этих семи деталей выкроек шьют больших игрушечных зверят.

2 Мордочку игрушки склеивают из небольших кусочков кожи и прорисовывают фломастером.

3 Все швы, кроме шва «шеи», делают с лица.

4 Внешние швы выполняют аккуратными прямыми стежками «вперед иголку».

Для большого льва потребуется следующий материал:

- светло-коричневый отрез кожи для туловища;
- широкая тёмно-коричневая кожаная лента для гривы и узкая — для хвоста;
- два небольших кусочка тёмно-коричневой кожи для лапок;
- кусочки красного и жёлтого цвета для языка и глаз;
- тёмно-коричневые нитки;
- синтетическая вата для набивки.

Сначала вырежьте шаблон льва из бумаги, положите детали на отрез кожи (фото 1). Аккуратно обведите шаблоны шариковой ручкой и вырежьте острыми ножницами, не оставляя припусков. Измерьте охват головы льва и такой длины возьмите широкую ленту для гривы. Острыми ножницами сделайте бахрому, разрезая ленту до середины и оставляя узкие полоски (большое фото).

Небольшой кусочек широкой ленты с

бахромой скатайте в ролик, чтобы получилась кисточка. Пришейте её к узкой ленте. Хвост готов.

На переднюю деталь головы наклейте мордочку, нос и глазки. На лапки приклейте кожаные «подушечки», предварительно вырезав все мелкие детали из кусочков кожи (фото 2). Клей лучше брать специальный для кожи. Чтобы мордочка выглядела выразительнее, прорисуйте её чёрным или коричневым фломастером. Теперь можно соединять все детали.

Внимание! Сшивать все крупные детали выкройки нужно с лица простыми стежками «вперед иголку». С изнанки же пришивается лишь голова к туловищу.

Сначала прошейте заднюю деталь головы, «спину» и «живот» (фото 3). Не забудьте между задними деталями туловища вшить хвост! Затем прошейте переднюю и заднюю детали по внешнему краю простыми стежками, оставив лишь «шею» (фото 4). Прошейте так же по внешнему краю голову льва, отделите простыми стежками уши от головы и уже после этого пришейте гриву. Набейте туловище и голову ватой и соедините их потайными стежками. Лев готов!

Сшить медвежонка ещё проще, ведь для него не нужна грива и хвост. А все остальные детали выкройки сшиваются точно так же, как и у льва, но из тёмно-коричневой кожи.

Маленький же львёнок шьётся из остатков светло-коричневой кожи. Помимо этого для него требуется небольшой кусочек бежевой кожи для лапок. А туловище делается всего из двух деталей: передней и задней. Мордочка прорисовывается фломастером, вместо глазок пришиваются маленькие пуговицы.

Нарисуйте детали выкройки на бумаге желаемого размера.

Совет: чтобы схема выкройки получилась точной, попробуйте нарисовать по клеточкам на тетрадном листе.



Выкройки деталей игрушки.

Задняя часть головы (одна деталь)



Передняя часть головы (одна деталь)

Передняя часть туловища (две детали)



Задняя часть туловища (две детали)

Туловище (две детали)



Голова (две детали)

СНОВА В МОДЕ ДЕРЕВЕНСКИЙ СТИЛЬ!

Это красивое и теплое одеяло в стиле пэчворк не только украсит вашу кровать, но и согреет вас в холодные зимние вечера.

На первый взгляд пэчворк — абсолютно безумное дело. Сначала ткань нужно нарезать на небольшие лоскуты, а затем кропотливо снова их сшить. Но шив в таком стиле для себя хотя бы одну вещь, хочется уже весь дом привести к единообразию, украсив всё пэчворком. Ведь такой деревенский стиль создаёт в доме неповторимый уют.

Пэчворк, как вязание или вышивание, — очень увлекательная ручная работа. С каждым сшитым лоскутком увеличивается и воодушевление. Из лоскутов можно шить всё, что душе угодно: одеяла, сидухи на табуретки, наволочки, домашние тапочки, даже сумки и одежду. Вариантов может быть множество.

А научиться шить в стиле пэчворк несложно: нарежете цветные лоскуты, сшиваете их в любой последовательности — вот вам и материал для дальнейшей работы.

Подробнее мы расскажем вам технологию на примере лоскутного стёганого одеяла. Учтите, что все лоскуты имеют одинаковую форму и размер.

Материал: различные цветные лоскуты, байка размерами 230 x 240 см, бязь или другая подкладочная ткань 460 x 140 см.

Одеяло с каймой получается размерами 227 x 238,5 см.

Для пэчворка подбирайте материалы, схожие по весу и структуре. Больше всего подходят мягкие ткани — не очень тяжелые, но и не легкие, равномерно сотканые. К примеру, хлопчатобумажные ткани.

Выбор ткани важен в первую очередь для ухода за изделием. Если вы берёте



материал одинакового качества, сможете без проблем чистить и даже стирать его в стиральной машине.

Швейные нитки важно также выбрать согласно материалу, который придётся обрабатывать.

Для хлопчатобумажных материалов берите лучше всего нитки из чистого хлопка. Для тонких тканей — шёлковые нити. Для искусст-

венных материалов с примесями — нити с микрофиброй. Можно использовать белую нить (это создает пикантный узор) или нити в тон выбранному материалу.





Рис. 1.

Детали соединяют лицевыми сторонами, сначала намётывают и уже после этого прострачивают на швейной машине.

Рис. 2.

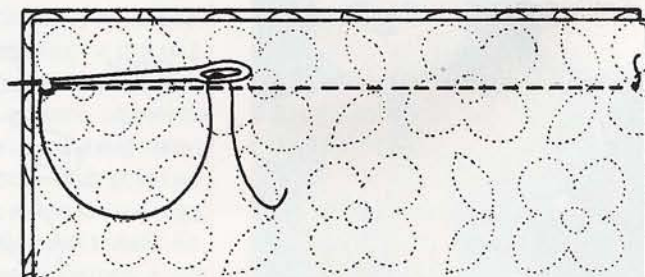
У сшитых треугольников все стороны равны. Этот геометрический рисунок позволяет создавать материал для пэчворка абсолютно без обрезков.

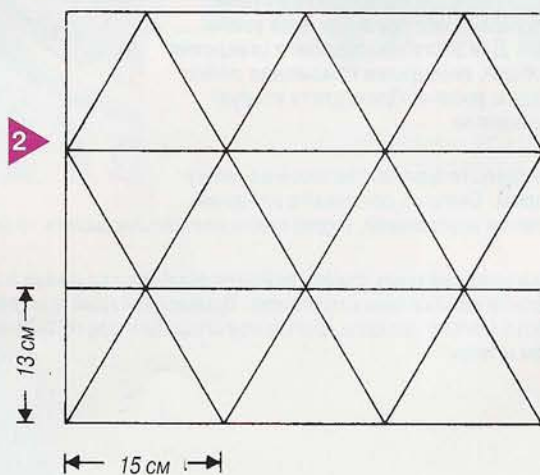

Выкройка: вырежьте для каймы 4 полоски длиной 240 см и шириной 6 см (готовая ширина — 3 см). Кроме того, байка и подкладочный материал с внутренней стороны должны быть размерами 221 x 233 см. Всё — с припусками! Для одного одеяла этой величины вам потребуется 510 равносторонних треугольников и 34 половинки треугольников (для двух боковых кантов). Разумеется, вы можете это покрывало сшить больше или меньше, увеличивая или уменьшая количество треугольников.

Указания: треугольники из ткани вырезают по шаблону, который нужно сделать из картона (длина каждой стороны треугольника — 15,5 см). При этом размере припуски 0,5 см на швы уже включены.

Для того, чтобы вам не пришлось вырезать каждую деталь по отдельности, нарежьте сперва ткань на полоски шириной 14 см и нарисуйте треугольники (рис. 2) простым карандашом с изнаночной стороны ткани. Прижимайте при этом шаблон крепко к материи, чтобы линии и углы точно подходили друг к другу.

Прежде чем шить, определитесь с рисунком, решив, в какой последовательности вы будете соединять детали. Сшивайте треугольники по тому же принципу, как и резали, то есть сначала в полоски, а затем полоски между собой (рис. 1). Каждый шов нужно тщательно отгладить, но не раскладывая швы по сторонам, а всегда заглаживая их в одну сторону. При этом стороны вы можете менять.

Когда лицевая сторона пэчворка будет готова, её соединяют с байкой и подкладкой: для этого прихватите края тканей нитками. После одеяло нужно постегать. Для этого прихватите в нескольких местах ткани, чтобы они не «ползли», когда вы их будете прошивать. Прострочите на швейной машине по швам соединений лоскутов. С изнанки получится типичный стёганный рисунок — ромбы одинакового размера. Подтяните слегка нити швов, выравнивая полотно. По краям завяжите нитки в узелки, чтобы закрепить швы. В конце наматайте кайму по периметру одеяла, спрятав при этом необработанные края, и прострочите.

Одеяло готово!

ШТОРЫ ДЛЯ ГОСТИНОЙ

Хотите, чтобы карниз вашей гостиной выглядел богато, но семейный бюджет не рассчитан на большие расходы? Не беда! Вы можете потратиться лишь на покупку ткани для штор. Багетный же карниз смонтируйте сами. Делается это без особых усилий, выглядит же более чем профессионально. А шторы вам даже не придется шить! Замерьте необходимую длину (не забудьте о припусках), проклейте кромку ткани утюгом, верх закрепите с помощью шнура и строительного степлера. Готово! Хотите знать секрет, как это сделать? Тогда изучите фото и приступайте к пошаговому декорированию окна. Удачи!

Для изготовления карниза вам потребуется:

- ткань для штор в полоску;
- ножницы;
- клеевая лента для кромки;
- утюг;
- две деревянные рейки, длиной на 60 см больше ширины окна;
- уровень;
- дрель;
- болты и дюбели;
- отвертка;
- строительный степлер;
- шнур.

Разделите ткань на три равных отреза: два — для штор, один — для драпри (верхней драпировки штор). Подверните кромку с обеих сторон у драпри и снизу — у штор, проложите клеевую ленту и прогладьте её горячим утюгом, чтобы проклеить кромку. Последовательность работ приведена на фото 1–7.



1 Карниз для шторы состоит из двух реек. Одну из реек прикрепите к стене горизонтально над проёмом окна узкой кромкой. Для этого просверлите отверстия под дюбели, определив положение рейки с помощью уровня. Прикрутите вторую рейку к первой.

2 Прикрепите один отрез штор на рейку степлером. Сначала соедините внешний край, затем внутренний. Отрез ткани должен закрывать только половину окна.

3 Придерживая ткань рукой, найдите середину на рейке и отметьте её. К середине прикрепите край шторы степлером. Провисший край прикрепите также к рейке, формируя мягкие складки. Затем эти операции (фото 1-3) проделайте с другим отрезом шторы.



4 Сложите пополам драпри и прикрепите его точно посередине к пазу реек так близко к стене, насколько это возможно. Зафиксируйте драпри так, чтобы края ткани симметрично свисали по сторонам.

5 Соберите края драпри по обеим сторонам в аккуратные мягкие складки и перевяжите шнуром на углу карниза. Отрегулируйте «волны» драпри и только после этого прикрепите крепко шнур к рейке степлером.

6 Перевяжите края драпри шнуром, отмерив 30 см сверху. Берите для этого длинные шнуры, чтобы после завязывания узлов остались длинные «хвосты».

7 Подтяните концы шнура к первому узлу и крепко свяжите оба узла. Образовавшийся «мешок» натяните на край рейки, формируя бутон. По желанию можете его прикрепить скрепками. Расправьте складки. Готово!



ПОДАРОК ЗАЩИТНИКУ ОТЕЧЕСТВА

Каждый год, накануне 23-го февраля мы «ломаем голову»,... что же подарить нашим защитникам? Пусть это будет не столь оригинальный подарок, например, мужской парфюм. Но вы хотите, чтобы ваш подарок запомнился? Тогда постарайтесь, чтобы его внешний вид был столь же хорош, как и его содержание! Для оформления подарка требуются (фото 1): контейнер (в моем случае — это коробка из под сигар); 2 сигары для украшения; орхидея; флористическая пена Oasis; пищевая плёнка, либо прозрачный пакет; несколько сухих изогнутых веток; листья любых комнатных растений

Анастасия ШТРИККЕР



2 Смочите пену Oasis в воде (до момента пока она сама не погрузится на дно ёмкости с водой)

3 В данной композиции мы используем деревянный контейнер, который прежде всего нужно сделать водонепроницаемым.

Вырежьте кусок пищевой плёнки по размеру чуть больше размеров контейнера. Убедившись, что на плёнке нет дырок и проколов, застелите им контейнер изнутри. Ножом вырежьте флористическую пену по форме контейнера и вложите в него.

4 Установите ваши флаконы/баночки так, чтобы их небольшая часть вошла в пену. Так подарки не выпадут и не сдвинутся с места.

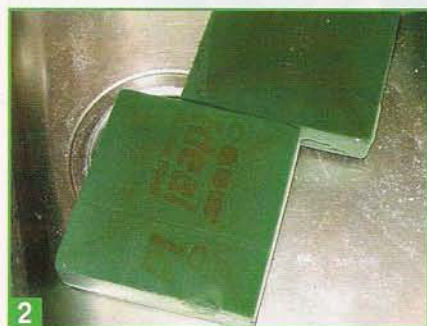

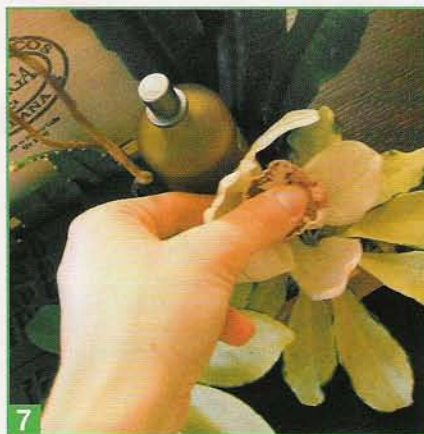

5 Нарезьте длинные листья (сансевиерии и др.) на отрезки около 10 см. Такой же длины нарежьте немного веточек. Вставляйте их по трём сторонам (кроме передней) так, чтобы они создавали «заборчик» разной высоты. Вставьте длинные ветки за флаконами/баночками.

6 Вставьте листья шеффлера по передней стороне контейнера. Нужно, чтобы они закрыли целлофан и край самого контейнера.

Вставьте остальные листья так, чтобы они закрыли края контейнера с остальных краёв.

7 Определите центр вашей композиции. Именно туда необходимо вставить (не снимая пробирку со стебля) наш акцент – орхидею.

8 Листья зухариса складываем следующим образом: ножкой прокалываем середину листа.

9 Вставьте сложенные листья зухариса в оставшиеся свободные места. На листья шеффлера положите сигары (их можно закрепить в оазисе, предварительно намотав на них проволоку)

10 Наша композиция готова. Как вы видите, потребовалось немного времени и фантазии для того, чтобы сделать ваш подарок действительно уникальным и запоминающимся.



10

Главный редактор **Юрий Столяров**

РЕДАКЦИЯ:

Зам. главного редактора **Владимир Бураков**
Старший научный редактор

Редакторы: **Владимир Ефанкин**
Зоя Афанасьева
Сергей Дементьев
Виктор Куликов
Сергей Мамонов

Креативный директор **Анастасия Столярова**
Дизайн, цветокоррекция, вёрстка

Валерий Атамас

УЧРЕДИТЕЛЬ И ИЗДАТЕЛЬ —

ООО «Гефест-Пресс».

Адрес редакции:

**127018, Москва, 3-й проезд Марьиной
Рощи, 40, стр.1, 15 этаж.**

(Почтовый адрес редакции:

129075, И-75, Москва, а/я 160).

Телефон: **(495) 689-9683.**

Факс: **(495) 689-9685.**

E-mail: **sam@master-sam.ru**

Web: **http://www.master-sam.ru/**

Журнал зарегистрирован в Федеральном агентстве по печати и массовым коммуникациям. Регистрационный номер ПИ № ФС 77-27583. Распространяется по подписке и в розницу. Подписка по каталогам «Роспечать» и «Пресса России». Розничная цена — договорная.

Формат 57,8x841/8. Печать офсетная. Общий тираж: 1-й завод — 28 000 экз. Отпечатан в типографии ООО «ОИД «Медиа-Пресса». Адрес: 127137, г. Москва, ул. «Правды», д. 24, тел.: 8 (499) 257-4542/4622. Заказ № 82807.

Отдел рекламы:

тел. **(495) 689-9612, (495) 689-9685,**

e-mail: **reklama@master-sam.ru**

Ответственность за точность и содержание рекламных материалов несут рекламодатели.

РАСПРОСТРАНЕНИЕ —

ЗАО «МДП «Маарт».



Генеральный директор **Александр Малинкин**
Менеджер проекта **Виктория Орфанитская**

Адрес: **117342, Москва, а/я 39;**

тел. **(495)744-5512;**

e-mail: **maart@maart.ru**

Во всех случаях обнаружения полиграфического брака в экземплярах журнала «Сам» следует обращаться в ООО «Объединённый издательский дом «Медиа-Пресса» по адресу:

127137, Москва, ул. «Правды», 24, стр. 1.

Тел.: **8 (499) 257-4542/4622.**

За доставку журнала несут ответственность предприятия связи.

Подписка: ООО «Новая почта» (499) 369-7442.

Подписной индекс по каталогам:

«Роспечать» — 73350; «Пресса России» — 29132.

Все права журнала защищены. Любая часть его не может быть воспроизведена в какой бы то ни было форме без письменного разрешения издателя.

© ООО «Гефест-Пресс»,
«Сам», 2009, №2 (170)

Ежемесячный популярный технический журнал для семьи.

Издаётся с 1992 года.

Scan valeriy 06.02.2009г.

В СЛЕДУЮЩЕМ НОМЕРЕ...

В журнале «Сам» №3/2009 г. вы сможете познакомиться с широким кругом материалов на самые разные темы. Так, в рубрике «Стройплощадка» планируется поместить статьи, посвящённые строительству забора из штакетника и облицовке фасада клинкером, а в рубрике «Делаем мебель» — материалы по реставрации кровати и изготовлению комплекта столиков.

Также в третий номер журнала «Сам» планируется поместить много других, интересных читателям материалов.

ПЕРЕГОРОДЧАТАЯ ЭМАЛЬ

Такое панно украсит практически любую комнату вашего дома. Вот уже сотни лет это украшение остаётся одним из самых популярных способов декора интерьера. Сложнейшая для своего времени техника перегородчатой эмали появилась в Византии в VI столетии и сразу завоевала популярность. Таким способом создавались не только интерьерные украшения, но и иконы для храмов, вазы и чаши для королевских пиров, серьги, кулоны, декорированные пояса для вечерних платьев знатных дам и кавалеров и многое другое. Как и в Византии, изделия с перегородчатой эмалью на Руси ценились весьма высоко. Ведь технология требовала кропотливого труда. И долгое время мастера не раскрывали своих секретов, передавая их лишь своим многочисленным ученикам.

На первый взгляд, сделать такую работу весьма сложно. На самом же деле техника исполнения панно хоть и требует усидчивости, но довольно проста. Главное — соблюсти технологию. Свои секреты для журнала «Сам» раскрывает Александр Анатольевич Дроздовский, преподаватель Московского художественного училища прикладного искусства и член Союза художников России.

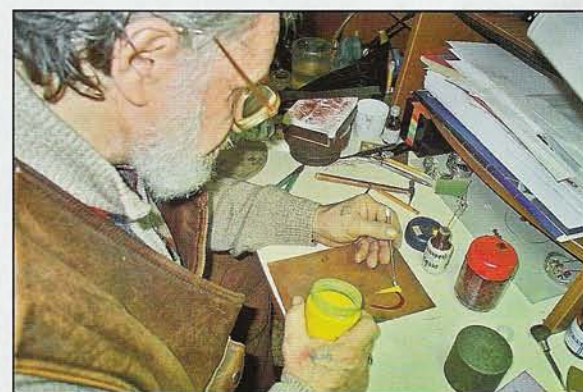

УДИВИТЕЛЬНОЕ РЯДОМ ИЛИ «ОЖИВШИЕ» КОРЕШКИ

Чтобы украсить домашний интерьер или добавить на дачный участок дизайнерскую «изюминку», необязательно покупать дорогие скульптуры и статуэтки. Ведь подчас что-то необычное и удивительное находится у нас прямо под ногами. Речь о тех корнях и ветках деревьев, которые мы выкорчевываем и сжигаем. А стоит только чуть внимательнее взглянуть в эти «вершки» и «корешки», проявить чуть-чуть

фантазии и вы заметите, что сама природа уже всё сделала. Достаточно только немного доработать, облагородить её творения, и вот перед нами уже художественные произведения. Своими находками с читателями поделится Юрий Подымахин из Подмосковья.

Танец журавля.



Щенячий первый шаг.



ЛЕТНИЙ ДОМИК НА УЧАСТКЕ

С чего начинается строительство загородного дома? Конечно, с небольшого сарая или дома для временного проживания. В нём могут жить те, кто возводит вашу ферму, а в будущем, когда будет построен дом, это небольшое сооружение можно использовать и для летнего проживания гостей, и для отдыха.

Зимой там можно хранить садовый инструмент, спортивный инвентарь, хозяйственные предметы и т.д. Для строительства такого домика не требуется особых навыков. Его конструкция проста и легко выполнима одним или, в крайнем случае, двумя рабочими.

КОВАНЫЕ ИЗДЕЛИЯ СВОИМИ РУКАМИ

Если у вас есть определённые навыки в слесарном деле, то можно сделать, например, калитку или решётку на окна, которые будут выглядеть так, как будто они сработаны старинными кузнецами. Это стало возможным после появления в продаже в маркетах типа ОБИ или Леруа Мерлен, а также на строительных рынках отдельных готовых кованых элементов. Соединяя различные пики, волути, корзинки, получают настоящие кованые изделия.

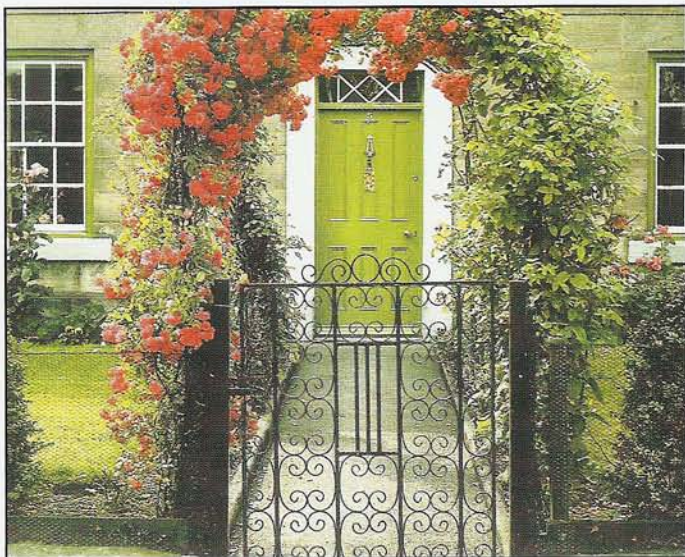

ПЛИНТУС С «ИНКРУСТАЦИЕЙ»

В рубрике «Домашний ремонт» читатели смогут познакомиться с процессом установки плинтусов с различными декоративными вставками, которые гармонируют с напольным покрытием и интерьером помещения.



Семейство журналов издательства "Гефест-Пресс"



"Сам" - журнал домашних мастеров: описания, схемы и чертежи самодельных станков и приспособлений, печей и каминов, садовых построек, оригинальной мебели, других предметов интерьера. Советы по ремонту автомобиля, дома и квартиры, бытовых приборов. Домашние технологии и народные промыслы со всего света, помощь начинающим умельцам в изготовлении полезных вещей для дома, в особенности - юным техникам. Издаётся с 1992 года.

"Дом" - помощник для тех, кого интересуют практические вопросы, связанные со строительством, ремонтом и эксплуатацией индивидуального жилья - коттеджей, дачных и садовых домиков, а также надворных построек. Издаётся с 1995 года.



Все вместе эти журналы составят вам УНИКАЛЬНУЮ домашнюю ЭНЦИКЛОПЕДИЮ творчества, умений и мастерства



"Сам себе мастер" - журнал прежде всего для тех, кто стремится с наименьшими затратами отремонтировать свое жилище. Вплоть до "евроремонта"! Профессиональными секретами делятся специалисты из разных стран. Издаётся с 1998 года.

"Советы профессионалов" - это тематические выпуски, концентрирующие лучшие публикации об опыте работы мастеров из разных стран мира. Издаётся с 2000 года



Уважаемые читатели!
Вы можете оформить подписку на наши журналы, а также заказать уже вышедшие номера через службу почтовой рассылки "Новая почта" www.novopost.ru 107023 Москва, а/я 23 (499)369-74-42 (495) 234-40-81

По предоплате*:
"Сам себе мастер" - 55 руб/экз.
"Сам" - 62 руб/экз.
"Дом" - 60 руб/экз.
"Советы профессионалов" - 65 руб/экз.
При заказе более 10 экз. - скидка 10 %**
Наложным платежом*:
"Сам себе мастер" - 75 руб/экз.
"Сам" - 82 руб/экз.
"Дом" - 80 руб/экз.
"Советы профессионалов" - 85 руб/экз.

* включая стоимость доставки
Цены действительны на 1-е полугодие 2009 г.
** Скидка предоставляется только по предоплате.

Подписка на журналы в любом отделении связи или через подписные агентства:

1. Объединенный каталог "Пресса России" и Каталог Агентства "Роспечать"

Подписные индексы:

"Сам себе мастер" 29128, 71135
"Сам" 29132, 73350
"Дом" 29131, 73095

"Советы профессионалов" 83795, 80040

2. "Интерпочта-2003"
тел. (495) 500-00-60, 580-9-580

www.interpochta.ru

3. "Вся пресса", тел. (495) 787-34-45

4. Агентство "Артос-Гал"
тел. (495) 603-27-28, 33,34

Телефон издательства:
(495)689-96-83
e-mail: gefest@master-sam.ru

Для москвичей и жителей Подмосковья!
Льготная подписка на 1-е полугодие 2009 в редакции:

"Сам себе мастер" 228 руб/6 номеров
"Сам" 300 руб/6 номеров
"Дом" 282 руб/6 номеров
"Советы профессионалов" 156 руб/3 номера

Наши реквизиты:
р/с 40702810602000790609
в АКБ "РосЕвроБанк" (ОАО),
г. Москва
к/с 30101810800000000777
БИК 044585777
ООО "Гефест-Пресс"
ИНН 7715607068
КПП 771501001